

Comune di Padova



Settore Lavori Pubblici

"RISTRUTTURAZIONE MPX"

VIA BONPORTI - PADOVA

CIG B5FC2A518F CUP H97B24000140007 Cod. Progetto LLPP EDP 2025/044

PROGETTISTA OPERE ARCHITETTONICHE DIRETTORE DEI LAVORI

Arch. Eleonora Strada

indirizzo: via Sorio n° 89 - 35141 Padova

email: studioarch.strada@gmail.com

www.architetturacustica.eu

Arch. Ivan Iobstraibizer

indirizzo: via San Pietro n° 77 A - 35139 Padova

email: ivan@iobstraibizer.eu

COORDINATORE PER LA SICUREZZA PROGETTISTA ANTINCENDIO PROGETTISTA IMPIANTI

Ing. Davide Sabbadin

indirizzo: via Tombolan Fava n° 47 - 35129 Padova

email: info@sdprogetti.it

FASE	AREA		TIPO ELABORATO	
GC gestione commessa	PI pianificazione	IA impianti antincendio	EE elenco elaborati	LL lista delle lavorazioni
IP indagini preliminari	UR urbanistica	SI sicurezza	EG elaborati grafici	GL giornale dei lavori
PF progetto di fattibilità	AR architettonico	CO contabilità	RE relazioni	RC registro di contabilità
PD progetto definitivo	ST strutture	VV sistemazioni a verde e viabilità	CM computi metrici e stime	SL stato di avanzamento lavori
PE progetto esecutivo	GE geologia e idrogeologia	IO intera opera	CC capitolati e contratti	PM piano manutenzione
AP appalto	IE impianti elettrici e speciali	RE rapporti con enti	EP elenco prezzi	VE verbali
DL direzione lavori	IM impianti termo-meccanici	SA servizi accessori	AP analisi prezzi	LC lettere e comunicazioni

TITOLO TAVOLA: CSA - Norme Tecniche Impianti

SIGLA: APPR_037 MEP RE 01 R0	file n°	037
DATA: 24/11/2025	PFTE	ESECUTIVO
SCALA: -		
FILE: APPR_037 MEP RE 01 R0 - CSA - Norme Tecniche Impianti	PROGETTO	

CAPO SETTORE LAVORI PUBBLICI

Dott. Danilo Guarti

Settore Lavori Pubblici Comune di Padova

RESPONSABILE UNICO DEL PROGETTO

arch. Domenico Lo Bosco

Settore Lavori Pubblici Comune di Padova

COMUNE DI PADOVA (PD)
Via Tommaseo, 60 – 35131 Padova

Oggetto dei lavori
Riqualificazione Multisala MPX di Via Bonporti in sala prove dell'orchestra OPV

CAPITOLATO SPECIALE D'APPALTO

D.Lgs. 36/2023 "Codice dei contratti Pubblici": Ripubblicazione del testo del decreto legislativo 31 marzo 2023, n. 36, recante: «Codice dei contratti pubblici in attuazione dell'articolo 1 della legge 21 giugno 2022, n. 78, recante delega al Governo in materia di contratti pubblici.», corredato delle relative note. (Decreto legislativo pubblicato nel Supplemento ordinario n. 12/L alla Gazzetta Ufficiale - Serie generale - n. 77 del 31 marzo 2023).

INDICE

CAPITOLATO IMPIANTI

1) Norme per la misurazione e valutazione dei lavori	pag. <u>4</u>
1) Norme generali	pag. <u>4</u>
2) Materiali a piè d'opera	pag. <u>10</u>
2) Impianti Termici	pag. <u>11</u>
1) Impianti - Generalità.....	pag. <u>11</u>
2) Componenti dell'Impianto di Adduzione dell'Acqua	pag. <u>14</u>
3) Esecuzione dell'Impianto di Adduzione dell'Acqua	pag. <u>17</u>
4) Impianto di Scarico Acque Usate	pag. <u>19</u>
5) Servizi igienici per i disabili	pag. <u>23</u>
3) Impianti Elettrici	pag. <u>27</u>
1) Impianti - Generalità.....	pag. <u>27</u>
2) Prescrizioni Tecniche Generali.....	pag. <u>27</u>
3) Cavi	pag. <u>36</u>
4) Potenza Impegnata e Dimensionamento degli Impianti.....	pag. <u>40</u>
5) Disposizioni Particolari per gli Impianti di Illuminazione.....	pag. <u>42</u>
6) Disposizioni Particolari per Impianti per Servizi Tecnologici e Generali.....	pag. <u>45</u>
7) Impianti di protezione contro le scariche atmosferiche - LPS	pag. <u>47</u>
4) Opere per la Prevenzione Incendi	pag. <u>54</u>
1) Generalità	pag. <u>54</u>
2) Porte tagliafuoco	pag. <u>54</u>
3) Sistemi Rivelazione Incendi	pag. <u>57</u>
4) Sistemi fissi di estinzione incendi	pag. <u>60</u>
5) Sistemi mobili di estinzione incendi.....	pag. <u>60</u>
6) Cartellonistica di sicurezza attrezzature antincendio	pag. <u>61</u>
5) Qualità e Caratteristiche dei Materiali - Esecuzione dei lavori - Verifiche e prove in C.O. degli Impianti.....	pag. <u>62</u>
1) Qualità e Caratteristiche dei Materiali.....	pag. <u>62</u>
2) Esecuzione dei Lavori.....	pag. <u>65</u>
3) Verifiche e Prove in C.O. degli Impianti.....	pag. <u>65</u>
6) Criteri Ambientali Minimi (CAM) D.M. 23 giugno 2022 - Criteri ambientali minimi per l'affidamento del servizio di progettazione ed esecuzione di interventi edilizi	pag. <u>68</u>
1) Impiego ed accettazione dei materiali	pag. <u>69</u>
1.1) Calcestruzzi	pag. <u>69</u>
1.2) Acciai	pag. <u>69</u>
1.3) Laterizi	pag. <u>70</u>
1.4) Prodotti Legnosi	pag. <u>70</u>
1.5) Isolamenti Termici e Acustici.....	pag. <u>70</u>
1.6) Tramezzature, Contropareti perimetrali e controsoffitti	pag. <u>72</u>
1.7) Pavimenti.....	pag. <u>72</u>
1.8) Serramenti ed Oscuranti in PVC	pag. <u>72</u>
1.9) Tubazioni in PVC e Polipropilene.....	pag. <u>72</u>
1.10) Pitture e Vernici.....	pag. <u>72</u>
1.11) Altri Materiali	pag. <u>73</u>

2) Scavi e rinterri.....	pag.	<u>73</u>
3) Gestione ambientale del cantiere.....	pag.	<u>74</u>
4) Demolizioni	pag.	<u>75</u>
5) Personale di cantiere (CAM 3.1.1)	pag.	<u>75</u>
6) Macchine operatrici (CAM 3.1.2).....	pag.	<u>75</u>
7) Ispezione tecnica iniziale impianti aeraulici (CAM 2.4.4)	pag.	<u>77</u>
7) Lavori vari	pag.	<u>78</u>
1) Limitazione delle Barriere Architettoniche	pag.	<u>78</u>
2) Lavori Compensati	pag.	<u>78</u>
3) Ulteriori Oneri a carico dell'impresa appaltatrice	pag.	<u>79</u>
4) Garanzia degli impianti	pag.	<u>80</u>
5) Manutenzione degli impianti.....	pag.	<u>80</u>
6) Dichiarazione di Conformità	pag.	<u>80</u>
7) Pulizie edificio	pag.	<u>81</u>
8) Varie - Documentazione Piano Di Manutenzione	pag.	<u>82</u>
9) Assistenze edili agli impianti	pag.	<u>82</u>

CAPITOLO 1

NORME PER LA MISURAZIONE E VALUTAZIONE DEI LAVORI

Art. 1.1 NORME GENERALI

Premessa

Il presente Capitolato Speciale d'Appalto degli elementi tecnici precisa, sulla base delle specifiche dei materiali e a corredo di quanto descritto dettagliatamente nella relazione tecnica, tutti i contenuti prestazionali degli elementi previsti.

Qualora si riscontrassero eventuali discordanze tra le varie sezioni di progetto si precisa che gli elaborati a carattere specifico prevalgono su quelli a carattere generale:

- Elaborati grafici;
- Relazione tecnica descrittiva;
- Capitolato Speciale d'Appalto;
- Computo metrico estimativo

Oggetto della progettazione

Il progetto esecutivo ha per oggetto la fornitura, messa in opera, messa a punto, messa a norma e collaudo di tutti i materiali e delle apparecchiature relativi agli impianti da realizzarsi.

Il progetto esecutivo comprende tutto quanto necessario, anche in via accessoria e complementare, nulla escluso o eccettuato, per la completa realizzazione a perfetta regola d'arte delle opere.

Forma e principali dimensioni delle opere

Le opere previste nel progetto sono descritte nella relazione tecnica e negli elaborati grafici allegati.

Il Comune di Padova intende procedere alla riqualificazione funzionale e all'adeguamento normativo del Cinema Multisala PIO X – MPX, situato in Via Bonporti 22, comprensivo della Sala Petrarca, della Sala Giotto e degli spazi annessi, al fine di trasformarlo in auditorium polifunzionale e spazio culturale destinato a eventi, concerti e proiezioni cinematografiche.

Gli interventi previsti riguardano opere edilizie e impiantistiche finalizzate alla riorganizzazione degli ambienti interni, al miglioramento delle prestazioni acustiche e funzionali della sala principale, alla realizzazione di nuovi spogliatoi/guardaroba per artisti e alla revisione dei servizi igienici.

Il presente Capitolato Speciale d'Appalto disciplina **esclusivamente le opere impiantistiche** previste nell'ambito del progetto di riqualificazione, e precisamente:

- **impianti elettrici e speciali**, comprensivi di:
 - illuminazione ordinaria e di sicurezza;
 - forza motrice a servizio delle apparecchiature tecniche;
 - impianto di rivelazione incendi e segnalazione allarme;
 - Impianto di diffusione sonora – Evac.
- **impianti idrico-sanitari e di scarico**: rifacimento completo dei servizi igienici e degli spogliatoi, con nuove reti di adduzione e smaltimento acque reflue;
- **impianti meccanici limitatamente ai servizi igienici**, consistenti nel rifacimento delle ventilazioni forzate locali;
- opere di adattamento, predisposizione e modifiche connesse agli impianti sopra indicati, necessarie alla realizzazione delle nuove configurazioni funzionali del complesso.

Oltre alle lavorazioni sopra elencate, saranno eseguite **tutte le opere necessarie all'adeguamento alla normativa antincendio vigente**.

Gli interventi impiantistici saranno integrati con quelli edilizi di progetto, garantendo la conformità alle normative vigenti in materia di prevenzione incendi, sicurezza elettrica, igienico-sanitaria e accessibilità.

Le indicazioni di cui sopra, nonché quelle di cui ai precedenti articoli ed i disegni da allegare al progetto, debbono ritenersi come atti ad individuare la consistenza qualitativa e quantitativa delle varie specie d'opere comprese nell'appalto.

Nella Relazione Tecnica allegata e negli elaborati grafici, sono riportati i dati di progetto, al fine di permettere la costruzione degli impianti perfettamente rispondenti alle specifiche esigenze e conformi alle prescrizioni del presente Disciplinare.

Si precisa inoltre che i dati tecnici forniti indicati a progetto, devono ritenersi "di calcolo" e riferiti alle apparecchiature ipotizzate dal progettista: sarà cura dell'appaltatore in sede di progettazione di cantiere verificarne la compatibilità con i materiali realmente proposti e calcolarne l'esatto valore in base alle reali caratteristiche delle apparecchiature e dei componenti impiegati per la realizzazione degli impianti. Tale scelta qualora i valori presentino scostamenti superiori al $\pm 2\%$ rispetto ai valori di progetto dovrà essere supportata da adeguata relazione di calcolo, accompagnata dalle schede tecniche relative ai materiali impiegati, e sottoposta alla D.L. (Direzione Lavori) prima dell'inizio dei lavori d'installazione.

Generalità

La quantità dei lavori e delle provviste sarà determinata a misura, in relazione a quanto previsto nell'elenco dei prezzi allegato.

Le misure verranno rilevate in contraddittorio in base all'effettiva esecuzione. Qualora esse risultino maggiori di quelle indicate nei grafici di progetto o di quelle ordinate dalla Direzione, le eccedenze non verranno contabilizzate. Soltanto nel caso che la Direzione dei Lavori abbia ordinato per iscritto maggiori dimensioni se ne terrà conto nella contabilizzazione.

In nessun caso saranno tollerate dimensioni minori di quelle ordinate, le quali potranno essere motivo di rifacimento a carico dell'Appaltatore. Resta sempre salva in ogni caso la possibilità di verifica e rettifica in occasione delle operazioni di collaudo.

Precisazione sulle marche degli apparecchi e dei materiali

Le marche degli apparecchi, componenti e materiali indicate nel computo metrico estimativo allegato al presente Capitolato Speciale d'Appalto si intendono vincolanti e non modificabili.

Eventuali proposte di fornitura di apparecchiature, componenti o materiali di marca diversa, purché di pari o superiore qualità e prestazioni, dovranno essere preventivamente sottoposte alla valutazione e approvazione della Direzione dei Lavori, prima della loro messa in opera.

In assenza di autorizzazione scritta della Committenza, la Ditta esecutrice sarà tenuta ad attenersi esclusivamente alle marche e tipologie previste nel progetto e nel computo metrico.

Qualsiasi fornitura difforme si considererà non accettabile e dovrà essere rimossa e sostituita a cura e spese dell'Impresa.

Approvazione preventiva delle schede tecniche dei materiali

Ai fini della verifica della conformità alle prescrizioni progettuali e normative, tutte le schede tecniche, brochure prodotto, dichiarazioni di conformità, certificazioni e documentazione prestazionale relativa ai materiali, apparecchiature e componenti da installare dovranno essere preventivamente trasmesse dall'Impresa alla Direzione dei Lavori.

La Direzione dei Lavori si riserva la facoltà di richiedere integrazioni, chiarimenti, sostituzioni o varianti qualora la documentazione presentata risulti incompleta, non conforme o non idonea alle esigenze tecnico-funzionali dell'opera.

Nessun materiale potrà essere ordinato, approvvigionato, consegnato in cantiere o posto in opera senza formale approvazione della Direzione dei Lavori.

Eventuali forniture non autorizzate saranno rifiutate, con obbligo per l'Impresa di rimuoverle e sostituirle a proprie cure e spese, senza alcun onere per la Committenza.

Contabilizzazione dei lavori a misura

La contabilizzazione dei lavori a misura sarà realizzata secondo le specificazioni date nelle norme del presente Capitolato speciale e nella descrizione delle singole voci di elenco prezzi; in caso diverso verranno utilizzate per la valutazione dei lavori le dimensioni nette delle opere eseguite rilevate in sito, senza che l'appaltatore possa far valere criteri di misurazione o coefficienti moltiplicatori che modifichino le quantità realmente poste in opera.

La contabilizzazione delle opere sarà effettuata applicando alle quantità eseguite i prezzi unitari di contratto. Nel caso di appalti aggiudicati col criterio dell'OEPV (Offerta Economicamente Più Vantaggiosa) si terrà conto di eventuali lavorazioni diverse o aggiuntive derivanti dall'offerta tecnica dell'appaltatore, contabilizzandole utilizzando i prezzi unitari relativi alle lavorazioni sostituite, come desunti dall'offerta stessa.

Lavori in economia

Nell'eventualità siano contemplate delle somme a disposizione per lavori in economia tali lavori non daranno luogo ad una valutazione a misura, ma saranno inseriti nella contabilità secondo i prezzi di elenco per l'importo delle somministrazioni al netto del ribasso d'asta, per quanto riguarda i materiali. Per la mano d'opera, trasporti e noli, saranno liquidati secondo le tariffe locali vigenti al momento dell'esecuzione dei lavori incrementati di spese generali ed utili e con applicazione del ribasso d'asta esclusivamente su questi ultimi due addendi.

Contabilizzazione delle varianti

Nel caso di variante in corso d'opera gli importi in più ed in meno sono valutati con i prezzi di progetto e soggetti al ribasso d'asta che ha determinato l'aggiudicazione della gara ovvero con i prezzi offerti dall'appaltatore nella lista in sede di gara, e con i seguenti prezziari.

Le lavorazioni e gli importi riportati nel computo metrico estimativo allegato al presente Capitolato fanno riferimento ai seguenti prezziari ufficiali:

1. **Prezzario della Regione Veneto – Edizione 2025**

Riferimento principale per tutte le lavorazioni provviste di codice specifico all'interno del computo metrico.

2. **Prezzari DEI – Il Semestre 2024**

Utilizzati qualora la lavorazione non sia presente nel Prezzario Regione Veneto 2025, in particolare:

- o *DEI – Recupero, Ristrutturazione e Manutenzione – Il Semestre 2024;*
- o *DEI – Impianti Tecnologici – Il Semestre 2024;*
- o *DEI – Impianti Elettrici – Opere Compiute – Il Semestre 2024.*

3. **Voci di Nuovo Prezzo (NP)**

Per le lavorazioni non espressamente identificate né nel Prezzario Regione Veneto 2025 né nei Prezzari DEI sopra citati, sono state predisposte **analisi prezzi specifiche**, basate sui **prezzi di mercato** dei componenti, materiali, manodopera, mezzi d'opera e oneri connessi.

Le analisi prezzi "NP" costituiscono parte integrante del computo metrico estimativo e assumono a tutti gli effetti valore di prezzo contrattuale.

Le norme di misurazione per la contabilizzazione saranno le seguenti:

1.1.1) Impianti termico, idrico-sanitario, antincendio, gas, innaffiamento

a) Tubazioni e canalizzazioni.

- Le tubazioni di ferro e di acciaio saranno valutate a peso; la quantificazione verrà effettuata misurando l'effettivo sviluppo lineare in opera, comprendendo linearmente anche i pezzi speciali, al quale verrà applicato il peso unitario del tubo accertato attraverso la pesatura di campioni effettuata in cantiere in contraddittorio. Nella misurazione a chilogrammi di tubo sono compresi: i materiali di consumo e tenuta, la verniciatura con una mano di antiruggine per le tubazioni di ferro nero, la fornitura delle staffe di sostegno ed il relativo fissaggio con tasselli di espansione.
- Le tubazioni di ferro nero o zincato con rivestimento esterno bituminoso saranno valutate al metro lineare; la quantificazione verrà valutata misurando l'effettivo sviluppo lineare in opera, comprendente linearmente anche i pezzi speciali. Nelle misurazioni sono comprese le incidenze dei pezzi speciali, gli sfridi, i materiali di consumo e di tenuta e l'esecuzione del rivestimento in corrispondenza delle giunzioni e dei pezzi speciali.
- Le tubazioni di rame nude o rivestite di PVC saranno valutate al metro lineare; la quantificazione verrà effettuata misurando l'effettivo sviluppo lineare in opera, comprendendo linearmente anche i pezzi speciali, i materiali di consumo e di tenuta, l'esecuzione del rivestimento in corrispondenza delle giunzioni e dei pezzi speciali, la fornitura delle staffe di sostegno ed il relativo fissaggio con tasselli ad espansione.
- Le tubazioni in pressione di polietilene poste in vista o interrate saranno valutate al metro lineare; la quantificazione verrà effettuata misurando l'effettivo sviluppo lineare in opera, comprendendo linearmente anche i vari pezzi speciali, la fornitura delle staffe di sostegno e il relativo fissaggio con tasselli ad espansione.
- Le tubazioni di plastica, le condutture di esalazione, ventilazione e scarico saranno valutate al metro lineare; la quantificazione verrà effettuata misurando l'effettivo sviluppo lineare in opera (senza tener conto delle parti sovrapposte) comprendendo linearmente anche i pezzi speciali, gli sfridi, i materiali di tenuta, la fornitura delle staffe di sostegno e il relativo fissaggio con tasselli ad espansione.
- I canali, i pezzi speciali e gli elementi di giunzione, eseguiti in lamiera zincata (mandata e ripresa dell'aria) o in lamiera di ferro nera (condotto dei fumi) saranno valutati a peso sulla base di pesature convenzionali. La quantificazione verrà effettuata misurando l'effettivo sviluppo lineare in opera, misurato in mezzera del canale, comprendendo linearmente anche i pezzi speciali, giunzioni, flange, risvolti della lamiera, staffe di sostegno e fissaggi, al quale verrà applicato il peso unitario della lamiera secondo lo spessore e moltiplicando per i metri quadrati della lamiera, ricavati questi dallo sviluppo perimetrale delle sezioni di progetto moltiplicate per le varie lunghezze parziali.

Il peso della lamiera verrà stabilito sulla base di listini ufficiali senza tener conto delle variazioni percentuali del peso. È compresa la verniciatura con una mano di antiruggine per gli elementi in lamiera nera.

b) Apparecchiature.

- Gli organi di intercettazione, misura e sicurezza, saranno valutati a numero nei rispettivi diametri e dimensioni. Sono comprese le incidenze per i pezzi speciali di collegamento ed i materiali di tenuta.
- I radiatori saranno valutati, nelle rispettive tipologie, sulla base dell'emissione termica ricavata dalle rispettive tabelle della Ditta costruttrice (watt). Sono comprese la protezione antiruggine, i tappi e le riduzioni agli estremi, i materiali di tenuta e le mensole di sostegno.
- I ventilconvettori saranno valutati a numero secondo le rispettive caratteristiche costruttive ed in relazione alla portata d'aria e alla emissione termica, ricavata dalle tabelle della Ditta costruttrice. Nei prezzi sono compresi i materiali di tenuta.
- Le caldaie saranno valutate a numero secondo le caratteristiche costruttive ed in relazione alla potenzialità resa. Sono compresi i pezzi speciali di collegamento ed i materiali di tenuta.
- I bruciatori saranno valutati a numero secondo le rispettive caratteristiche di funzionamento ed in relazione alla portata del combustibile. Sono compresi l'apparecchiatura elettrica ed i tubi flessibili di collegamento.
- Gli scambiatori di calore saranno valutati a numero secondo le rispettive caratteristiche costruttive e di funzionamento ed in relazione alla potenzialità resa. Sono compresi i pezzi speciali di collegamento ed i materiali di tenuta.
- Le elettropompe saranno valutate a numero secondo le rispettive caratteristiche costruttive e di funzionamento ed in relazione alla portata e prevalenza. Sono compresi i pezzi speciali di collegamento ed i materiali di tenuta.
- I serbatoi di accumulo saranno valutati a numero secondo le rispettive caratteristiche costruttive ed in relazione alla capacità. Sono compresi gli accessori d'uso, i pezzi speciali di collegamento ed i materiali di tenuta.
- I serbatoi autoclave saranno valutati a numero secondo le rispettive caratteristiche costruttive ed in relazione alla capacità. Sono compresi gli accessori d'uso, i pezzi speciali di collegamento ed i materiali di tenuta.
- I gruppi completi autoclave monoblocco saranno valutati a numero secondo le rispettive caratteristiche costruttive, in relazione alla portata e prevalenza delle elettropompe ed alla capacità del serbatoio. Sono compresi gli accessori d'uso, tutte le apparecchiature di funzionamento, i pezzi speciali di collegamento ed i materiali di tenuta.
- Le bocchette, gli anemostati, le griglie, le serrande di regolazione, sovrapprensione e tagliafuoco ed i silenziatori saranno valutati a decimetro quadrato ricavando le dimensioni dai rispettivi cataloghi delle Ditte costruttrici. Sono compresi i controtelai ed i materiali di collegamento.
- Le cassette terminali riduttrici della pressione dell'aria saranno valutate a numero in relazione della portata dell'aria. È compresa la fornitura e posa in opera di tubi flessibili di raccordo, i supporti elastici e le staffe di sostegno.
- Gli elettroventilatori saranno valutati a numero secondo le loro caratteristiche costruttive e di funzionamento ed in relazione alla portata e prevalenza. Sono compresi i materiali di collegamento.
- Le batterie di scambio termico saranno valutate a superficie frontale per il numero di ranghi. Sono compresi i materiali di fissaggio e collegamento.
- I condizionatori monoblocco, le unità di trattamento dell'aria, i generatori di aria calda ed i recuperatori di calore, saranno valutati a numero secondo le loro caratteristiche costruttive e di funzionamento ed in relazione alla portata d'aria e alla emissione termica. Sono compresi i materiali di collegamento.
- I gruppi refrigeratori d'acqua e le torri di raffreddamento saranno valutati a numero secondo le loro caratteristiche costruttive e di funzionamento ed in relazione alla potenzialità resa. Sono comprese le apparecchiature elettriche relative ed i pezzi speciali di collegamento.
- Gli apparecchi per il trattamento dell'acqua saranno valutati a numero secondo le rispettive caratteristiche costruttive e di funzionamento ed in relazione alla portata. Sono comprese le apparecchiature elettriche relative ed i pezzi speciali di collegamento.
- I gruppi completi antincendio UNI EN 14540 e UNI 9487 DN 70, per attacco motopompa e gli estintori portatili, saranno valutati a numero secondo i rispettivi componenti ed in relazione alla capacità.
 - I rivestimenti termoisolanti saranno valutati al metro quadrato di sviluppo effettivo misurando la superficie esterna dello strato coibente. Le valvole, le saracinesche saranno valutate con uno sviluppo convenzionale di 2 m² cadauna.

- Le rubinetterie per gli apparecchi sanitari saranno valutate a numero per gruppi completi secondo le rispettive caratteristiche, tipologie e dimensioni. Sono compresi i materiali di tenuta.
- Le valvole, le saracinesche e le rubinetterie varie saranno valutate a numero secondo le rispettive caratteristiche e dimensioni. Sono compresi i materiali di tenuta.
- I quadri elettrici relativi alle centrali, i tubi protettivi, le linee elettriche di alimentazione e di comando delle apparecchiature, le linee di terra ed i collegamenti equipotenziali sono valutati nel prezzo di ogni apparecchiatura a piè d'opera alimentata elettricamente.

1.1.2) Impianti elettrico e telefonico

a) Canalizzazioni e cavi.

- I tubi di protezione, le canalette portacavi, i condotti sbarre, il piatto di ferro zincato per le reti di terra, saranno valutati al metro lineare misurando l'effettivo sviluppo lineare in opera. Sono comprese le incidenze per gli sfridi e per i pezzi speciali per gli spostamenti, raccordi, supporti, staffe, mensole e morsetti di sostegno ed il relativo fissaggio a parete con tasselli ad espansione.
- I cavi multipolari o unipolari di MT e di BT saranno valutati al metro lineare misurando l'effettivo sviluppo lineare in opera, aggiungendo 1 m per ogni quadro al quale essi sono attestati. Nei cavi unipolari o multipolari di MT e di BT sono comprese le incidenze per gli sfridi, i capi corda e i marca cavi, esclusi i terminali dei cavi di MT.
- I terminali dei cavi a MT saranno valutati a numero. Nel prezzo dei cavi di MT sono compresi tutti i materiali occorrenti per l'esecuzione dei terminali stessi.
- I cavi unipolari isolati saranno valutati al metro lineare misurando l'effettivo sviluppo in opera, aggiungendo 30 cm per ogni scatola o cassetta di derivazione e 20 cm per ogni scatola da frutto. Sono comprese le incidenze per gli sfridi, morsetti volanti fino alla sezione di 6 mm², morsetti fissi oltre tale sezione.
- Le scatole, le cassette di derivazione ed i box telefonici, saranno valutati a numero secondo le rispettive caratteristiche, tipologia e dimensione. Nelle scatole di derivazione stagne sono compresi tutti gli accessori quali passacavi pareti chiuse, pareti a cono, guarnizioni di tenuta; in quelle dei box telefonici sono comprese le morsettiere.

b) Apparecchiature in generale e quadri elettrici.

- Le apparecchiature in generale saranno valutate a numero secondo le rispettive caratteristiche, tipologie e portata entro i campi prestabiliti. Sono compresi tutti gli accessori per dare in opera l'apparecchiatura completa e funzionante.
- I quadri elettrici saranno valutati a numero secondo le rispettive caratteristiche e tipologie in funzione di:
 - superficie frontale della carpenteria e relativo grado di protezione (IP);
 - numero e caratteristiche degli interruttori, contattori, fusibili, ecc.

Nei quadri la carpenteria comprenderà le cerniere, le maniglie, le serrature, i pannelli traforati per contenere le apparecchiature, le etichette, ecc. Gli interruttori automatici magnetotermici o differenziali, i sezionatori ed i contattori da quadro, saranno distinti secondo le rispettive caratteristiche e tipologie quali:

- a) il numero dei poli;
- b) la tensione nominale;
- c) la corrente nominale;
- d) il potere di interruzione simmetrico;
- e) il tipo di montaggio (contatti anteriori, contatti posteriori, asportabili o sezionabili su carrello);

comprenderanno l'incidenza dei materiali occorrenti per il cablaggio e la connessione alle sbarre del quadro e quanto occorre per dare l'interruttore funzionante.

- I corpi illuminanti saranno valutati a numero secondo le rispettive caratteristiche, tipologie e potenzialità. Sono comprese le lampade, i portalampe e tutti gli accessori per dare in opera l'apparecchiatura completa e funzionante.
- I frutti elettrici di qualsiasi tipo saranno valutati a numero di frutto montato. Sono escluse le scatole, le placche e gli accessori di fissaggio che saranno valutati a numero.

1.1.3) Opere di assistenza agli impianti

Le opere e gli oneri di assistenza di tutti gli impianti compensano e comprendono le seguenti prestazioni:

- scarico dagli automezzi, collocazione in loco compreso il tiro in alto ai vari piani e sistemazione in magazzino di tutti i materiali pertinenti agli impianti;
- apertura e chiusura di tracce, predisposizione e formazione di fori ed asole su murature e strutture di calcestruzzo armato;

- muratura di scatole, cassette, sportelli, controtelai di bocchette, serrande e griglie, guide e porte ascensori;
- fissaggio di apparecchiature in genere ai relativi basamenti e supporti;
- formazione di basamenti di calcestruzzo o muratura e, ove richiesto, la interposizione di strato isolante, baggioli, ancoraggi di fondazione e nicchie;
- manovalanza e mezzi d'opera in aiuto ai montatori per la movimentazione inerente alla posa in opera di quei materiali che per il loro peso e/o volume esigono tali prestazioni;
- i materiali di consumo ed i mezzi d'opera occorrenti per le prestazioni di cui sopra;
- il trasporto alla scarica dei materiali di risulta delle lavorazioni;
- scavi e rinterrati relativi a tubazioni od apparecchiature poste interrate;
- ponteggi di servizio interni ed esterni.

Le opere e gli oneri di assistenza agli impianti dovranno essere calcolate in ore lavoro sulla base della categoria della manodopera impiegata e della quantità di materiali necessari e riferiti a ciascun gruppo di lavoro.

1.1.4) Manodopera

Gli operai per i lavori in economia dovranno essere idonei al lavoro per il quale sono richiesti e dovranno essere provvisti dei necessari attrezzi.

L'Appaltatore è obbligato, senza compenso alcuno, a sostituire tutti quegli operai che non soddisfino la Direzione dei Lavori.

Circa le prestazioni di mano d'opera saranno osservate le disposizioni e convenzioni stabilite dalle leggi e dai contratti collettivi di lavoro.

Nell'esecuzione dei lavori che formano oggetto del presente appalto, l'Appaltatore si obbliga ad applicare integralmente tutte le norme contenute nel contratto collettivo nazionale di lavoro per gli operai dipendenti dalle aziende industriali edili ed affini e negli accordi locali integrativi dello stesso, in vigore per il tempo e nella località in cui si svolgono i lavori anzidetti.

L'Appaltatore si obbliga altresì ad applicare il contratto e gli accordi medesimi anche dopo la scadenza e fino alla sostituzione e, se cooperative, anche nei rapporti con i soci.

I suddetti obblighi vincolano l'Appaltatore anche se non sia aderente alle associazioni stipulanti o receda da esse e indipendentemente dalla natura industriale della stessa e da ogni altra sua qualificazione giuridica, economica o sindacale.

1.1.5) Noleggi

Le macchine e gli attrezzi dati a noleggio devono essere in perfetto stato di esercizio ed essere provvisti di tutti gli accessori necessari per il loro regolare funzionamento.

Sono a carico esclusivo dell'Appaltatore la manutenzione degli attrezzi e prezzi di noleggio di meccanismi in genere, si intendono corrisposti per tutto il tempo durante il quale i meccanismi rimangono a piè d'opera a disposizione dell'Amministrazione, e cioè anche per le ore in cui i meccanismi stessi non funzionano, applicandosi il prezzo prestabilito.

Nel prezzo di noleggio sono compresi gli oneri e tutte le spese per il trasporto a piè d'opera, montaggio, smontaggio ed allontanamento di detti meccanismi.

Per il noleggio di carri ed autocarri il prezzo verrà corrisposto soltanto per le ore di effettivo lavoro, rimanendo escluso ogni compenso per qualsiasi altra causa o perdita di tempo.

1.1.6) Trasporti

I trasporti di terre o altro materiale sciolto verranno valutati in base al volume prima dello scavo, per le materie in cumulo prima del carico su mezzo, senza tener conto dell'aumento di volume all'atto dello scavo o del carico, oppure a peso con riferimento alla distanza. Qualora non sia diversamente precisato in contratto, sarà compreso il carico e lo scarico dei materiali ed ogni spesa per dare il mezzo di trasporto in piena efficienza. Con i prezzi dei trasporti si intende compensata anche la spesa per materiali di consumo, il servizio del conducente, e ogni altra spesa occorrente.

I mezzi di trasporto per i lavori in economia debbono essere forniti in pieno stato di efficienza e corrispondere alle prescritte caratteristiche.

Art. 1.2
MATERIALI A PIÈ D'OPERA

Per determinati manufatti il cui valore è superiore alla spesa per la messa in opera, il prezzo a piè d'opera ed il suo accredito in contabilità prima della messa in opera è stabilito in misura non superiore alla metà del prezzo stesso da valutarsi a prezzo di contratto o, in difetto, al prezzo di progetto.

I prezzi per i materiali a piè d'opera si determineranno nei seguenti casi:

- a) alle provviste dei materiali a piè d'opera che l'Appaltatore è tenuto a fare a richiesta della Direzione dei Lavori, comprese le somministrazioni per lavori in economia, alla cui esecuzione provvede direttamente la Stazione Appaltante;
- b) alla valutazione dei materiali accettabili nel caso di esecuzione di ufficio e nel caso di rescissione coattiva oppure di scioglimento di contratto;
- c) alla valutazione del materiale per l'accredito del loro importo nei pagamenti in acconto;
- d) alla valutazione delle provviste a piè d'opera che si dovessero rilevare dalla Stazione Appaltante quando per variazioni da essa introdotte non potessero più trovare impiego nei lavori.

In detti prezzi dei materiali è compresa ogni spesa accessoria per dare i materiali a piè d'opera sul luogo di impiego, le spese generali ed il beneficio dell'Appaltatore.

CAPITOLO 2

IMPIANTI TERMICI

Art. 2.1 GLI IMPIANTI

Generalità

L'Appaltatore, in accordo con la Direzione dei Lavori, prima di iniziare qualsiasi opera relativa agli impianti in genere (termico, idrico, elettrico, antincendio, ecc.) dovrà valutare, che tipo di azione intraprendere. Si dovrà valutare se procedere a parziali o completi rifacimenti e se sarà opportuno procedere al ripristino d'impianti fermi da troppo tempo e non più conformi alla vigente normativa. Potrebbe rendersi necessario un rilievo dettagliato dell'edificio sul quale riportare con precisione tutti gli impianti esistenti, la loro collocazione, la loro tipologia, il tipo di distribuzione, di alimentazione ecc.; sul rilievo si potrebbero evidenziare tutti i vani esistenti in grado di contenere ed accogliere gli eventuali nuovi impianti, quali potrebbero essere le canne fumarie dismesse, i cavedi, le asole, le intercapedini, i doppi muri, cunicoli, vespai, scarichi, pozzi ecc.

Sulla base di queste informazioni, si potrà procedere alla progettazione dei nuovi impianti che dovranno essere il più possibile indipendenti dall'edificio esistente, evitando inserimenti sotto-traccia, riducendo al minimo interventi di demolizione, rotture, disfacimenti anche parziali.

Laddove si sceglierà di conservare gli impianti esistenti, essi dovranno essere messi a norma o potenziati sfruttando le linee di distribuzione esistenti. Ove previsto si utilizzeranno soluzioni a vista utilizzando canali, tubi e tubazioni a norma di legge, che andranno inserite in apposite canalizzazioni attrezzate o in volumi tecnici realizzati in modo indipendente rispetto all'edificio.

Se il progetto dell'impianto non è fornito dalla Stazione Appaltante, la sua redazione sarà a carico dell'Appaltatore; egli dovrà sottoporre il progetto esecutivo, almeno 30 giorni prima dell'esecuzione dei lavori, sia alla Direzione dei Lavori che agli organi preposti alla tutela con le quali concorderà anche le diverse soluzioni ed i particolari accorgimenti.

Prescrizioni generiche

Protezione contro le corrosioni

Nella realizzazione degli impianti la Ditta Esecutrice sarà tenuta a adottare tutte le misure necessarie ad ottenere un'efficace protezione contro le corrosioni.

Con il termine "protezione contro le corrosioni", s'indica l'insieme di quegli accorgimenti tecnici atti ad evitare che avvengano le condizioni per alcune forme d'attacco dei manufatti metallici, dovute (per la maggior parte) ad un'azione elettrochimica. Poiché una protezione efficace contro la corrosione non può prescindere dalla conoscenza del gran numero di fattori che possono intervenire nei diversi meccanismi d'attacco dei metalli, si dovrà tener conto dei detti fattori, dovuti:

- 1) alle caratteristiche di fabbricazione e composizione del metallo;
- 2) alle caratteristiche chimiche e fisiche dell'ambiente d'attacco;
- 3) alle condizioni d'impiego (stato della superficie del metallo, rivestimenti protettivi, sollecitazioni meccaniche, saldature, ecc.)

In linea generale la Ditta installatrice dovrà evitare che si possa verificare una di-simmetria del sistema metallo/elettrolita; ad esempio: il contatto di due metalli diversi, un'aerazione differenziale, il contatto con materiali non conduttori contenenti acidi o sali e che per la loro igroscopicità forniscono l'elettrolita. Le protezioni da adottare potranno essere di tipo passivo o di tipo attivo, o di entrambi i tipi. I mezzi per la protezione passiva saranno costituiti da applicazione a caldo od a freddo di speciali vernici bituminose applicate con un numero minimo di 2 passate a colori diversi concordati con la D.L.

I rivestimenti di qualsiasi natura, saranno accuratamente applicati alle tubazioni, previa accurata pulizia, e non dovranno presentare assolutamente soluzioni di continuità.

All'atto dell'applicazione dei mezzi di protezione, si dovrà evitare che in essi siano contenute sostanze che possono corrodere il metallo sottostante, sia direttamente che indirettamente, a seguito di eventuale trasformazione.

Le tubazioni interrate saranno poste su un letto di sabbia neutra e ricoperte con la stessa sabbia per un'altezza non inferiore a 15 cm sulla generatrice superiore del tubo.

La protezione delle condotte soggette a corrosioni per l'azione di corrente esterna, impressa o vagante, dovrà essere effettuata per mezzo della protezione catodica in altre parole, sovrapponendo alla corrente di corrosione, una corrente di senso contrario, d'intensità uguale o superiore a quella di corrosione, generata da appositi anodi sacrificali.

Prevenzione della propagazione delle vibrazioni

Nella installazione sarà tenuta in debita considerazione la limitazione della propagazione delle vibrazioni dovuto agli organi meccanici in movimento (ventilatori, elettropompe, compressori, ecc.) al fine di limitare i problemi connessi alla presenza di un impianto, quali logoramento delle macchine e delle strutture soggette a vibrazioni e generazione di rumore. Tutte le parti in movimento delle singole apparecchiature dovranno essere equilibrate staticamente e dinamicamente dove necessario.

Le apparecchiature devono essere montate su basamenti, telai metallici o solai in c.a. isolate dal pavimento a mezzo di dispositivi antivibranti a molla e con guaina in materiale resiliente.

Gli ammortizzatori a molla devono avere un cuscinetto inferiore in neoprene o in gomma; la deflessione statica dei supporti antivibranti dovrà garantire un grado di isolamento non inferiore al 90%.

Tutte le tubazioni dovranno essere connesse alle macchine tramite giunti flessibili in metallo o elastomero; analogamente per i canali sono da prevedere connessioni flessibili nei collegamenti di mandata e ripresa delle UTA; i canali devono essere sostenuti tramite collegamenti elastici alla struttura dell'edificio.

In caso di presenza di pavimentazione galleggiante è opportuno realizzare le pilette di scarico in prossimità dei cavedi;

Le apparecchiature meccaniche devono essere fissate su un basamento pesante, possibilmente di massa complessiva superiore alla apparecchiatura supportata, in modo che la sua inerzia possa limitare l'ampiezza delle vibrazioni.

Fra basamento e struttura portante deve essere interposto un materassino resiliente o dei supporti elastici.

Non devono essere utilizzati motori con velocità di rotazione superiore a 1.500 g/1', salvo esplicita autorizzazione o richiesta da parte del progetto.

Installazione antisismica

Finalità

Gli interventi proposti saranno finalizzati a mantenere al più alto grado possibile di efficienza l'intero sistema impiantistico onde garantire agli occupanti un elevato grado di sicurezza durante l'evento sismico e la possibilità di un utilizzo continuativo con sufficienti requisiti ambientali nei tempi successivi al terremoto. L'impianto dovrà essere ancorato alle strutture portanti dell'edificio ed i relativi dispositivi di ancoraggio con i relativi bulloni dovranno essere dimensionati per resistere ad accelerazioni sismiche in direzione orizzontale e verticale agenti simultaneamente.

La Progettazione Costruttiva dovrà, sulla scorta delle caratteristiche proprie delle attrezzature selezionate (Centrali di Trattamento Aria, Pompe, Ventilatori, Roof Top, etc...) dimensionare costruttivamente e riportare i dettagli relativi agli ancoraggi con dimensioni e tipo dei bulloni eventualmente usati in ossequio alla Normativa Vigente.

I calcoli di dettaglio ed i particolari grafici dovranno essere preventivamente approvati dalla Direzione Lavori.

Generalità

Nelle prescrizioni progettuali inerenti la installazione delle attrezzature impiantistiche dovranno essere adottati, al minimo, i seguenti accorgimenti di carattere generale:

- Ancorare l'impianto (componenti, tubazioni, canalizzazioni) alle strutture portanti dell'edificio preservandolo da spostamenti relativi di grande entità durante il terremoto.
- Assorbire i movimenti relativi delle varie parti dell'impianto (tubazioni, canalizzazioni ed apparecchiature) causate da deformazioni e/o movimenti strutturali senza rottura delle connessioni.
- Adottare apparecchiature con certificazioni antisismiche.
- Evitare di montare gli impianti in modo eccessivamente rigido.
- Evitare di attraversare, nei limiti del possibile, i giunti sismici predisposti nella struttura.
- Evitare, in modo assoluto, di posizionare componenti, attrezzature e macchinari a cavallo di giunti sismici strutturali.
- Usare sospensioni a V lungo i tratti orizzontali delle tubazioni e canalizzazioni collegandosi unicamente ad un solo sistema strutturale.
- Adottare per i macchinari particolari basamenti antivibranti.
- Cercare, nei limiti del possibile, di collocare le apparecchiature posizionate sulla copertura lontano dal perimetro oltre che ancorarle in modo efficace.
- Ove possibile ancorare le attrezzature al solaio.

Installazione di Apparecchiature

Per le prescrizioni di montaggio di attrezzature dotate di dispositivi per l'isolamento delle vibrazioni, quali ventilatori, motori compressori, etc., si renderanno necessari angolari e/o barre tali da limitare il movimento e trasferire le forze sismiche direttamente al solaio:

- Montaggio di limitatori laterali e verticali del movimento intorno alla base delle attrezzature.
- Attrezzature isolate con tamponi antivibrazione o tramite spessori di neoprene ed ancorati al

componente ed alla soletta non necessitano dei fermi.

Per apparecchiature senza dispositivi di isolamento delle vibrazioni sarà necessario prevedere:

- Appoggi e sostegni di contenitori ed attrezzature devono essere progettati per resistere alle forze sismiche di progetto
- Tutte le apparecchiature ed i contenitori da installare sul pavimento dovranno essere bullonati alla soletta
- È fatto divieti di usare tubi filettati come gambe di sostegno di componenti e contenitori
- Attrezzature caratterizzate da altezze superiori a 2 m dovranno essere adeguatamente controventate ed ancorate a solette e muri strutturali
- Dovranno essere previste controventature lungo tutti i lati per i componenti sospesi.

Tubazioni

Per l'installazione delle tubazioni metalliche dovrà essere prescritto di attenersi alle seguenti modalità:

Il distanziamento dei supporti dovrà essere effettuato adottando le massime distanze riportate nella seguente tabella:

Diametro (mm)	Massima Distanza tra gli ancoraggi delle tubazioni (m)
10 ÷ 20 (1/2" ÷ 3/4")	1,5
25 (1")	2,0
30 ÷ 46 (1"1/4 ÷ 1"1/2)	2,5
50 ÷ 65 (2" ÷ 2"1/2)	3,0
80 (3")	3,5
100 ÷ 125 (4" ÷ 5")	4,0
150 ÷ 175 (6" ÷ 7")	5,0
200 ÷ 250 (8" ÷ 10")	5,5
300 (12")	7,0
400 (16")	8,0

I supporti dovranno essere collocati il più vicino possibile ai carichi concentrati (valvole, flange, etc..) nonché sui tratti dritti piuttosto che su gomiti e curve.

Le tubazioni non dovranno essere fissate rigidamente a parti diverse dell'edificio che possano muoversi in modo differente durante il terremoto (ad esempio muro/parete e tetto). Alle tubazioni sospese dovrà essere lasciata una certa libertà di movimento ed i collegamenti ai terminali (componenti ed attrezzature) dovranno essere realizzati con giunti elastici.

Per eventuali attraversamenti di giunti sismici dovranno essere adottati giunti ad omega e/o tubazioni flessibili. Per tutte le tubazioni con diametro maggiore di 65 mm dovranno essere previsti controventi sia longitudinali che trasversali.

Per gli attraversamenti di murature e solai dovranno essere previsti manicotti generosi per consentire movimenti differenziali.

Per le tubazioni di piccolo diametro (gas medicali) dovranno essere previsti staffaggi ed ancoraggi.

Varie

Per gli impianti elettrici di supporto agli impianti meccanici attenersi anche alle prescrizioni contenute nel Capitolato di pertinenza con le seguenti caratteristiche minimali:

- Ancorare all'edificio tutti i quadri di distribuzione ed i pannelli.
- Evitare di attraversare giunti sismici o altrimenti utilizzare particolari dilatatori longitudinali e trasversali (tratto in cavo). Evitare l'utilizzo di interruttori al mercurio.

Messa a terra

Deve essere attuata con un sistema formato da dispersori a picchetto collegati fra di loro ed al quadro generale con collettore in corda nuda interrata ad oltre 60 centimetri di profondità; i picchetti devono essere distanziati fra di loro di almeno 8 metri e devono avere un pozzetto di 40x40 cm con chiusino, il collegamento fra la testa del picchetto e il collettore deve essere fatto con l'interposizione di un sezionatore di semplice apertura e di sicuro affidamento, per consentire le verifiche periodiche senza dover scollegare collari e capicorda. La verifica dell'impianto di terra dev'essere effettuata prima della messa in tensione dell'impianto elettrico. Quando l'edificio è protetto contro le scariche atmosferiche, il sistema dei dispersori deve rispondere a quanto prescritto in materia delle norme C.E.I.

Equipotenzialità

Dev'essere assicurata nel modo più capillare possibile l'equipotenzialità delle masse metalliche comunque accessibili, mediante collegamenti metallici buoni conduttori eseguiti in modo duraturo nel tempo (resistenza alla corrosione) e affidabile dal punto di vista meccanico (resistenza alle sollecitazioni). Nei locali ad uso medico è richiesto il nodo equipotenziale accessibile e la verifica della resistenza elettrica dei singoli conduttori equipotenziali. Quando l'edificio è protetto contro le scariche atmosferiche, l'equipotenzialità dev'essere attuata secondo quanto prescritto in materia dalle norme C.E.I.

Art. 2.2

COMPONENTI DELL'IMPIANTO DI ADDUZIONE DELL'ACQUA

In conformità all'art. 6, comma 1, del D.M. 22/01/2008, n. 37, gli impianti idrici ed i loro componenti devono rispondere alla regola dell'arte.

Nell'esecuzione di tutte le lavorazioni, le opere, le forniture, i componenti, anche relativamente a sistemi e sottosistemi di impianti tecnologici oggetto dell'appalto, devono essere rispettate tutte le prescrizioni di legge e di regolamento in materia di qualità, provenienza e accettazione dei materiali e componenti nonché, per quanto concerne la descrizione, i requisiti di prestazione e le modalità di esecuzione di ogni categoria di lavoro, tutte le indicazioni contenute o richiamate contrattualmente nel presente Capitolato Speciale d'Appalto, negli elaborati grafici del progetto esecutivo e nella descrizione delle singole voci allegata allo stesso capitolato e, ove necessario, le caratteristiche e prescrizioni di enti preposti o associazioni di categoria quali UNI, CEI, UNCSAAL ecc.

Per quanto riguarda l'accettazione, la qualità e l'impiego dei materiali, la loro provvista, il luogo della loro provenienza e l'eventuale sostituzione di quest'ultimo, si applicano le disposizioni di cui all'art. 4, allegato II.14 del d.lgs. 36/2023 e artt. 16, 17, 18 e 19 del Capitolato Generale d'Appalto D.M. 145/2000 e s.m.i.

2.2.1) Apparecchi Sanitari

- 1 Gli apparecchi sanitari in generale, indipendentemente dalla loro forma e dal materiale costituente, devono soddisfare i seguenti requisiti:
 - durabilità meccanica;
 - robustezza meccanica;
 - assenza di difetti visibili ed estetici;
 - resistenza all'abrasione;
 - pulibilità di tutte le parti che possono venire a contatto con l'acqua sporca;
 - resistenza alla corrosione (per quelli con supporto metallico);
 - funzionalità idraulica.
- 2 Per gli apparecchi di ceramica la rispondenza alle prescrizioni di cui sopra si intende comprovata se essi rispondono alle seguenti norme: UNI EN 997 per i vasi, UNI 4543 e UNI EN 80 per gli orinatoi, UNI EN 14688 per i lavabi, UNI EN 14528 per i bidet.
Per gli altri apparecchi deve essere comprovata la rispondenza alla norma UNI 4543 relativa al materiale ceramico ed alle caratteristiche funzionali di cui al punto 1.
- 3 Per gli apparecchi a base di materie plastiche la rispondenza alle prescrizioni di cui sopra si ritiene comprovata se essi rispondono alle seguenti norme: UNI EN 263 per le lastre acriliche colate per vasche da bagno e piatti doccia, norme UNI EN sulle dimensioni di raccordo dei diversi apparecchi sanitari ed alle seguenti norme specifiche: UNI 8196 per vasi di resina metacrilica; UNI EN 198 per vasche di resina acrilica; UNI EN 14527 per i piatti doccia ad impiego domestico; UNI 8195 per bidet di resina metacrilica.
- 4 Per tutti gli apparecchi e per una loro corretta posa, vanno rispettate le prescrizioni inerenti le dimensioni e le quote di raccordo previste nelle specifiche norme di seguito richiamate:
 - per i lavabi, norma UNI EN 31;
 - per i lavabi sospesi, norma UNI EN 32;
 - per i vasi a pavimento a cacciata con cassetta appoggiata, norma UNI EN 33;
 - per i vasi a pavimento a cacciata senza cassetta appoggiata, norma UNI EN 37;
 - per i vasi sospesi a cacciata con cassetta appoggiata, norma UNI EN 34;
 - per i vasi sospesi a cacciata senza cassetta appoggiata, norma UNI EN 38;
 - per i bidet a pavimento, norma UNI EN 35;
 - per gli orinatoi a parete, norma UNI EN 80;
 - per i lavamani sospesi, norma UNI EN 111;
 - per le vasche da bagno, norma UNI EN 232;
 - per i piatti doccia, norma UNI EN 251, mentre per gli accessori per docce, norme UNI EN 1112 e 1113.

Tutti i prodotti e/o materiali di cui al presente articolo, qualora possano essere dotati di marcatura CE secondo la normativa tecnica vigente, dovranno essere muniti di tale marchio.

2.2.2) Rubinetti Sanitari

- a) I rubinetti sanitari, rappresentati sugli elaborati grafici di installazione secondo la norma UNI 9511 e considerati nel presente punto sono quelli appartenenti alle seguenti categorie:
- rubinetti singoli, cioè con una sola condotta di alimentazione;
 - gruppo miscelatore, avente due condotte di alimentazione e comandi separati per regolare e miscelare la portata d'acqua. I gruppi miscelatori possono avere diverse soluzioni costruttive riconducibili nei seguenti casi: comandi distanziati o gemellati, corpo apparente o nascosto (sotto il piano o nella parete), predisposizione per posa su piano orizzontale o verticale;
 - miscelatore meccanico, elemento unico che sviluppa le stesse funzioni del gruppo miscelatore mescolando prima i due flussi e regolando dopo la portata della bocca di erogazione, le due regolazioni sono effettuate di volta in volta, per ottenere la temperatura d'acqua voluta. I miscelatori meccanici possono avere diverse soluzioni costruttive riconducibili ai seguenti casi: monocomando o bicomando, corpo apparente o nascosto (sotto il piano o nella parete), predisposizione per posa su piano orizzontale o verticale (UNI EN 817);
 - miscelatori termostatici, elemento funzionante come il miscelatore meccanico, ma che varia automaticamente la portata di due flussi a temperature diverse per erogare e mantenere l'acqua alla temperatura prescelta.
- b) I rubinetti sanitari di cui sopra, indipendentemente dal tipo e dalla soluzione costruttiva, devono rispondere alle seguenti caratteristiche:
- inalterabilità dei materiali costituenti e non cessione di sostanze all'acqua;
 - tenuta all'acqua alle pressioni di esercizio;
 - conformazione della bocca di erogazione in modo da erogare acqua con filetto a getto regolare e comunque senza spruzzi che vadano all'esterno dell'apparecchio sul quale devono essere montati;
 - proporzionalità fra apertura e portata erogata;
 - minima perdita di carico alla massima erogazione;
 - silenziosità ed assenza di vibrazione in tutte le condizioni di funzionamento;
 - facile smontabilità e sostituzione di pezzi possibilmente con attrezzi elementari;
 - continuità nella variazione di temperatura tra posizione di freddo e quella di caldo e viceversa (per i rubinetti miscelatori). La rispondenza alle caratteristiche sopra elencate si intende soddisfatta per i rubinetti singoli e gruppi miscelatori quando essi rispondono alla norma UNI EN 200 per rubinetti a chiusura automatica PN 10 la norma UNI EN 816 e ne viene comprovata la rispondenza con certificati di prova e/o con apposizione del marchio UNI.
- Per gli altri rubinetti si applica la UNI EN 200 per quanto possibile o si fa riferimento ad altre norme tecniche (principalmente di enti normatori esteri).
- c) I rubinetti devono essere forniti protetti da imballaggi adeguati in grado di proteggerli da urti, graffi, ecc. nelle fasi di trasporto e movimentazione in cantiere. Il foglio informativo che accompagna il prodotto deve dichiarare le caratteristiche dello stesso e le altre informazioni utili per la posa, manuttenzionale, ecc.

Tutte le rubinetterie dovranno essere preventivamente accettate, a giudizio insindacabile, dalla Direzione dei lavori. Tutti gli apparecchi dovranno essere muniti del certificato di origine, da presentare unitamente alla campionatura, attestante le qualità e le caratteristiche tecniche del prodotto.

2.2.3 Scarichi di apparecchi sanitari e sifoni (manuali, automatici)

Gli elementi costituenti gli scarichi applicati agli apparecchi sanitari si intendono denominati e classificati come riportato nella norma UNI 4542.

Indipendentemente dal materiale e dalla forma essi devono possedere caratteristiche di inalterabilità alle azioni chimiche ed all'azione del calore, realizzare la tenuta tra otturatore e piletta e possedere una regolazione per il ripristino della tenuta stessa (per scarichi a comando meccanico).

La rispondenza alle caratteristiche sopra elencate si intende soddisfatta quando essi rispondono alle norme UNI EN 274; la rispondenza è comprovata da una attestazione di conformità.

Tutti i prodotti e/o materiali di cui al presente articolo, qualora possano essere dotati di marcatura CE secondo la normativa tecnica vigente, dovranno essere muniti di tale marchio.

2.2.4) Tubi di Raccordo Rigidi e Flessibili (per il collegamento tra i tubi di adduzione e la rubinetteria sanitaria)

Indipendentemente dal materiale costituente e dalla soluzione costruttiva, essi devono rispondere alle caratteristiche seguenti:

- inalterabilità alle azioni chimiche ed all'azione del calore;
- non cessione di sostanze all'acqua potabile;
- indeformabilità alle sollecitazioni meccaniche provenienti dall'interno e/o dall'esterno;
- superficie interna esente da scabrosità che favoriscano depositi;
- pressione di prova uguale a quella di rubinetti collegati.

La rispondenza alle caratteristiche sopraelencate si intende soddisfatta se i tubi rispondono alle corrispondenti norme UNI specifiche tra le quali: UNI EN ISO 7686, UNI EN ISO 10147, UNI EN ISO 9852, UNI EN ISO 3501, UNI EN ISO 3503, UNI EN ISO 3458, UNI EN 969, UNI EN ISO 2505, UNI EN ISO 1167, UNI EN ISO 4671, UNI EN ISO 15875-3, UNI EN ISO 22391-3 e UNI EN 15014. Tale rispondenza deve essere comprovata da una dichiarazione di conformità.

Tutti i prodotti e/o materiali di cui al presente articolo, qualora possano essere dotati di marcatura CE secondo la normativa tecnica vigente, dovranno essere muniti di tale marchio.

2.2.5) Rubinetti a Passo Rapido, Flussometri (per orinatoï, vasi e vuotatoï)

Indipendentemente dal materiale costituente e dalla soluzione costruttiva devono rispondere alle caratteristiche seguenti:

- erogazione di acqua con portata, energia e quantità necessaria per assicurare la pulizia;
- dispositivi di regolazione della portata e della quantità di acqua erogata;
- costruzione tale da impedire ogni possibile contaminazione della rete di distribuzione dell'acqua a monte per effetto di rigurgito;
- contenimento del livello di rumore prodotto durante il funzionamento.

La rispondenza alle caratteristiche predette deve essere comprovata dalla dichiarazione di conformità.

2.2.6) Cassette per l'acqua (per vasi, orinatoï e vuotatoï)

Indipendentemente dal materiale costituente e dalla soluzione costruttiva, essi devono rispondere alle caratteristiche seguenti:

- troppopieno di sezione, tale da impedire in ogni circostanza la fuoriuscita di acqua dalla cassetta;
- rubinetto a galleggiante che regola l'afflusso dell'acqua, realizzato in modo tale che, dopo l'azione di pulizia, l'acqua fluisca ancora nell'apparecchio sino a ripristinare nel sifone del vaso il battente d'acqua che realizza la tenuta ai gas;
- costruzione tale da impedire ogni possibile contaminazione della rete di distribuzione dell'acqua a monte, per effetto di rigurgito;
- contenimento del livello di rumore prodotto durante il funzionamento UNI EN ISO 5135.

La rispondenza alle caratteristiche sopra elencate si intende soddisfatta per le cassette dei vasi quando, in abbinamento con il vaso, soddisfano le prove di pulizia/evacuazione di cui alla norma UNI EN 997.

Tutti i prodotti e/o materiali di cui al presente articolo, qualora possano essere dotati di marcatura CE secondo la normativa tecnica vigente, dovranno essere muniti di tale marchio.

2.2.7) Tubazioni e Raccordi

Le tubazioni utilizzate per realizzare gli impianti di adduzione dell'acqua devono rispondere alle prescrizioni seguenti:

- a) nei tubi metallici di acciaio le filettature per giunti a vite devono essere del tipo normalizzato con filetto conico; le filettature cilindriche non sono ammesse quando si deve garantire la tenuta.
I tubi di acciaio devono rispondere alle norme UNI EN 10224 e UNI EN 10255.
I tubi di acciaio zincato di diametro minore di mezzo pollice sono ammessi solo per il collegamento di un solo apparecchio.
- b) I tubi di rame devono rispondere alla norma UNI EN 1057; il minimo diametro esterno ammissibile è 10 mm.
- c) I tubi di PVC e polietilene ad alta densità (PEad) devono rispondere rispettivamente alle norme UNI EN ISO 1452-2 e UNI EN 12201; entrambi devono essere del tipo PN 10.
- d) I tubi di piombo sono vietati nella distribuzione di acqua.

Tutti i prodotti e/o materiali di cui al presente articolo, qualora possano essere dotati di marcatura CE secondo la normativa tecnica vigente, dovranno essere muniti di tale marchio.

2.2.8) Valvolame, Valvole di non Ritorno, Pompe

- a) Le valvole a saracinesca flangiate per condotte d'acqua devono essere conformi alla norma UNI EN 1074.
Le valvole disconnettrici a tre vie contro il ritorno di flusso e zone di pressione ridotta devono essere conformi alla norma UNI EN 12729.
Le valvole di sicurezza in genere devono rispondere alla norma UNI EN ISO 4126-1.
La rispondenza alle norme predette deve essere comprovata da dichiarazione di conformità completata con dichiarazioni di rispondenza alle caratteristiche specifiche previste dal progetto.
- b) Le pompe devono rispondere alle prescrizioni previste dal progetto e rispondere (a seconda dei tipi) alle norme UNI EN ISO 9906 e UNI EN ISO 9905.

Tutti i prodotti e/o materiali di cui al presente articolo, qualora possano essere dotati di marcatura CE secondo la normativa tecnica vigente, dovranno essere muniti di tale marchio.

2.2.9) Apparecchi per produzione di acqua calda

Gli scaldacqua funzionanti a gas rientrano nelle prescrizioni della Legge 1083 del 6 dicembre 1971.
Gli scaldacqua elettrici, in ottemperanza della Legge 1° marzo 1968 n. 186, devono essere costruiti a regola d'arte e sono considerati tali se rispondenti alle norme CEI.
Gli scaldacqua a pompa di calore aria/acqua trovano riferimento nella norma UNI EN 16147.
La rispondenza alle norme predette deve essere comprovata da dichiarazione di conformità (e/o dalla presenza di marchi UNI e/o IMQ).

2.2.10) Accumuli dell'acqua e sistemi di elevazione della pressione d'acqua

Per gli accumuli valgono le indicazioni riportate nell'Articolo sugli impianti.
Per gli apparecchi di sopraelevazione della pressione (autoclavi, idroaccumulatori, surpressori, serbatoi sopraelevati alimentati da pompe) vale quanto indicato nelle norme UNI 9182 - UNI EN 806 varie parti.

Art. 2.3 ESECUZIONE DELL'IMPIANTO DI ADDUZIONE DELL'ACQUA

In conformità all'art. 6, comma 1, del D.M. 22/01/2008, n. 37, gli impianti idrici ed i loro componenti devono rispondere alla regola dell'arte. Si considerano a regola d'arte gli impianti realizzati in conformità alla vigente normativa e alle norme dell'UNI, del CEI o di altri Enti di normalizzazione appartenenti agli Stati membri dell'Unione europea o che sono parti contraenti dell'accordo sullo spazio economico europeo.

1 Si intende per impianto di adduzione dell'acqua l'insieme delle apparecchiature, condotte, apparecchi erogatori che trasferiscono l'acqua potabile (o quando consentito non potabile) da una fonte (acquedotto pubblico, pozzo o altro) agli apparecchi erogatori.

Gli impianti, quando non è diversamente descritto negli altri documenti progettuali (o quando questi non sono sufficientemente dettagliati), si intendono suddivisi come segue:

- a) Impianti di adduzione dell'acqua potabile.
- b) Impianti di adduzione di acqua non potabile.
Le modalità per erogare l'acqua potabile e non potabile sono quelle stabilite dalle competenti autorità, alle quali compete il controllo sulla qualità dell'acqua.
Gli impianti di cui sopra si intendono funzionalmente suddivisi come segue:
 - a) Fonti di alimentazione.
 - b) Reti di distribuzione acqua fredda.
 - c) Sistemi di preparazione e distribuzione dell'acqua calda.

2 Per la realizzazione delle diverse parti funzionali si utilizzano i materiali indicati nei documenti progettuali. Qualora non siano specificati in dettaglio nel progetto od a suo completamento si rispetteranno le prescrizioni seguenti e quelle già fornite per i componenti; vale inoltre, quale prescrizione ulteriore a cui fare riferimento, la norma UNI 9182 - UNI EN 806 e la UNI 9511.

- a) Le fonti di alimentazione dell'acqua potabile saranno costituite da:
 - 1) acquedotti pubblici gestiti o controllati dalla pubblica autorità; oppure

- 2) sistema di captazione (pozzi, ecc.) fornenti acqua riconosciuta potabile della competente autorità; oppure
- 3) altre fonti quali grandi accumuli, stazioni di potabilizzazione.
- Gli accumuli (I grandi accumuli sono soggetti alle pubbliche autorità e solitamente dotati di sistema automatico di potabilizzazione) devono essere preventivamente autorizzati dall'autorità competente e comunque possedere le seguenti caratteristiche:
- essere a tenuta in modo da impedire inquinamenti dall'esterno;
 - essere costituiti con materiali non inquinanti, non tossici e che mantengano le loro caratteristiche nel tempo;
 - avere le prese d'aria ed il troppopieno protetti con dispositivi filtranti conformi alle prescrizioni delle autorità competenti;
 - essere dotati di dispositivo che assicuri il ricambio totale dell'acqua contenuta ogni due giorni per serbatoio con capacità fino a 30 m³ ed un ricambio di non meno di 15 m³ giornalieri per serbatoi con capacità maggiore;
 - essere sottoposti a disinfezione prima della messa in esercizio (e periodicamente puliti e disinfettati).
- b) Le reti di distribuzione dell'acqua devono rispondere alle seguenti caratteristiche:
- le colonne montanti devono possedere alla base un organo di intercettazione (valvola, ecc.), con organo di taratura della pressione, e di rubinetto di scarico (con diametro minimo 1/2 pollice), le stesse colonne alla sommità devono possedere un ammortizzatore di colpo d'ariete. Nelle reti di piccola estensione le prescrizioni predette si applicano con gli opportuni adattamenti;
 - le tubazioni devono essere posate a distanza dalle pareti sufficiente a permettere lo smontaggio e la corretta esecuzione dei rivestimenti protettivi e/o isolanti. La conformazione deve permettere il completo svuotamento e l'eliminazione dell'aria. Quando sono incluse reti di circolazione dell'acqua calda per uso sanitario queste devono essere dotate di compensatori di dilatazione e di punti di fissaggio in modo tale da far mantenere la conformazione voluta;
 - la collocazione dei tubi dell'acqua non deve avvenire all'interno di cabine elettriche, al di sopra di quadri apparecchiature elettriche, od in genere di materiali che possono divenire pericolosi se bagnati dall'acqua, all'interno di immondezzai e di locali dove sono presenti sostanze inquinanti. Inoltre i tubi dell'acqua fredda devono correre in posizione sottostante i tubi dell'acqua calda. La posa entro parti murarie è da evitare. Quando ciò non è possibile i tubi devono essere rivestiti con materiale isolante e comprimibile, dello spessore minimo di 1 cm;
 - la posa interrata dei tubi deve essere effettuata a distanza di almeno un metro (misurato tra le superfici esterne) dalle tubazioni di scarico. La generatrice inferiore deve essere sempre al di sopra del punto più alto dei tubi di scarico. I tubi metallici devono essere protetti dall'azione corrosiva del terreno con adeguati rivestimenti (o guaine) e contro il pericolo di venire percorsi da correnti vaganti;
 - nell'attraversamento di strutture verticali ed orizzontali i tubi devono scorrere all'interno di controtubi di acciaio, plastica, ecc. preventivamente installati, aventi diametro capace di contenere anche l'eventuale rivestimento isolante. Il controtubo deve resistere ad eventuali azioni aggressive; l'interspazio restante tra tubo e controtubo deve essere riempito con materiale incombustibile per tutta la lunghezza. In generale si devono prevedere adeguati supporti sia per le tubazioni sia per gli apparecchi quali valvole, ecc., ed inoltre, in funzione dell'estensione ed andamento delle tubazioni, compensatori di dilatazione termica;
 - le coibentazioni devono essere previste sia per i fenomeni di condensa delle parti non in vista dei tubi di acqua fredda, sia per i tubi dell'acqua calda per uso sanitario. Quando necessario deve essere considerata la protezione dai fenomeni di gelo.
- c) Nella realizzazione dell'impianto si devono inoltre rispettare le distanze minime nella posa degli apparecchi sanitari norma UNI 9182 e le disposizioni particolari necessarie a garantire l'accessibilità, l'adattabilità e la visitabilità degli edifici privati e di edilizia residenziale pubblica sovvenzionata e agevolata (d.P.R. 380/2001 e s.m.i., e D.M. 236/89).
- Nei locali da bagno sono da considerare le prescrizioni relative alla sicurezza (distanze degli apparecchi sanitari, da parti dell'impianto elettrico) così come indicato nella norma CEI 64-8.
- Ai fini della limitazione della trasmissione del rumore e delle vibrazioni, oltre a scegliere componenti con bassi livelli di rumorosità (e scelte progettuali adeguate), in fase di esecuzione si curerà di adottare corrette sezioni interne delle tubazioni in modo da non superare le velocità di scorrimento dell'acqua previste, limitare le pressioni dei fluidi soprattutto per quanto riguarda gli organi di intercettazione e controllo, ridurre la velocità di rotazione dei motori di pompe, ecc. (in linea di principio non maggiori di 1.500 giri/minuto). In fase di posa si curerà l'esecuzione dei dispositivi di dilatazione, si inseriranno supporti antivibranti ed ammortizzatori per evitare la propagazione di vibrazioni, si useranno isolanti acustici in corrispondenza delle parti da murare.

3 La Direzione dei Lavori per la realizzazione dell'impianto di adduzione dell'acqua opererà come segue.

a) Nel corso dell'esecuzione dei lavori, con riferimento ai tempi ed alle procedure, verificherà via via che i materiali impiegati e le tecniche di esecuzione siano effettivamente quelle prescritte ed inoltre, per le parti destinate a non restare in vista o che possono influire negativamente sul funzionamento finale, verificherà che l'esecuzione sia coerente con quella concordata (questa verifica potrà essere effettuata anche in forma casuale e statistica nel caso di grandi opere).

In particolare verificherà le giunzioni con gli apparecchi, il numero e la dislocazione dei supporti, degli elementi di dilatazione, degli elementi antivibranti, ecc.

b) Al termine dell'installazione verificherà che siano eseguite dall'installatore e sottoscritte in una dichiarazione di conformità, le operazioni di prelavaggio, di lavaggio prolungato, di disinfezione e di risciacquo finale con acqua potabile. Detta dichiarazione riporterà inoltre i risultati del collaudo (prove idrauliche, di erogazione, livello di rumore). Tutte le operazioni predette saranno condotte secondo la norma UNI 9182, punti 25 e 27. Al termine la Direzione dei Lavori raccoglierà in un fascicolo i documenti progettuali più significativi ai fini della successiva gestione e manutenzione (schemi dell'impianto, dettagli costruttivi, schede di componenti con dati di targa, ecc.) nonché le istruzioni per la manutenzione rilasciate dai produttori dei singoli componenti e dall'installatore (modalità operative e frequenza delle operazioni).

Art. 2.4

IMPIANTO DI SCARICO ACQUE USATE

In conformità all'art. 6, comma 1, del D.M. 22/01/2008, n. 37 e s.m.i., gli impianti idrici ed i loro componenti devono rispondere alla regola dell'arte. Si considerano a regola d'arte gli impianti realizzati in conformità alla vigente normativa e alle norme dell'UNI, del CEI o di altri Enti di normalizzazione appartenenti agli Stati membri dell'Unione europea o che sono parti contraenti dell'accordo sullo spazio economico europeo.

Inoltre l'impianto di scarico delle acque usate deve essere conforme alle disposizioni della Parte III del d.lgs. 3 aprile 2006, n. 152 e s.m.i. (Norme in materia ambientale).

Si intende per impianto di scarico delle acque usate l'insieme delle condotte, apparecchi, ecc. che trasferiscono l'acqua dal punto di utilizzo alla fogna pubblica.

Il sistema di scarico deve essere indipendente dal sistema di smaltimento delle acque meteoriche almeno fino al punto di immissione nella fogna pubblica.

Il sistema di scarico può essere suddiviso in casi di necessità in più impianti convoglianti separatamente acque fecali, acque saponose, acque grasse. Il modo di recapito delle acque usate sarà comunque conforme alle prescrizioni delle competenti autorità.

L'impianto di cui sopra si intende funzionalmente suddiviso come segue:

- parte destinata al convogliamento delle acque (raccordi, diramazioni, colonne, collettori);
- parte destinata alla ventilazione primaria;
- parte designata alla ventilazione secondaria;
- raccolta e sollevamento sotto quota;
- trattamento delle acque.

Per la realizzazione delle diverse parti funzionali si utilizzeranno i materiali ed i componenti indicati nei documenti progettuali ed a loro completamento si rispetteranno le prescrizioni seguenti.

Vale inoltre quale precisazione ulteriore a cui fare riferimento la norma UNI EN 12056.

1) I tubi utilizzabili devono rispondere alle seguenti norme:

- tubi di acciaio zincato: UNI EN 10224 e UNI EN 10255 (il loro uso deve essere limitato alle acque di scarico con poche sostanze in sospensione e non saponose). Per la zincatura si fa riferimento alle norme sui trattamenti galvanici. Per i tubi di acciaio rivestiti, il rivestimento deve rispondere alle prescrizioni delle norme UNI ISO 5256, UNI EN 10240, UNI 9099, UNI 10416-1 esistenti (polietilene, bitume, ecc.) e comunque non deve essere danneggiato o staccato; in tal caso deve essere eliminato il tubo;
- tubi di ghisa: devono rispondere alla UNI EN 877, essere del tipo centrifugato e ricotto, possedere rivestimento interno di catrame, resina epossidica ed essere esternamente catramati o verniciati con vernice antiruggine;
- tubi di gres: devono rispondere alla UNI EN 295;
- tubi di fibrocemento; devono rispondere alla UNI EN 588;
- tubi di calcestruzzo armato/non armato devono essere conformi alle norme vigenti;
- tubi di materiale plastico: devono rispondere alle seguenti norme:
 - tubi di PVC per condotte all'interno dei fabbricati: UNI EN 1329-1;
 - tubi di PVC per condotte interrato: norme UNI applicabili;

tubi di polietilene ad alta densità (PEad) per condotte interrato: UNI EN 12666-1;
tubi di polipropilene (PP): UNI EN 1451-1;
tubi di polietilene ad alta densità (PEad) per condotte all'interno dei fabbricati: UNI EN 1519-1.

2) Per gli altri componenti vale quanto segue:

- per gli scarichi ed i sifoni di apparecchi sanitari vedere articolo sui componenti dell'impianto di adduzione dell'acqua;
- in generale i materiali di cui sono costituiti i componenti del sistema di scarico devono rispondere alle seguenti caratteristiche:
 - a) minima scabrezza, al fine di opporre la minima resistenza al movimento dell'acqua;
 - b) impermeabilità all'acqua ed ai gas per impedire i fenomeni di trasudamento e di fuoriuscita odori;
 - c) resistenza all'azione aggressiva esercitata dalle sostanze contenute nelle acque di scarico, con particolare riferimento a quelle dei detersivi e delle altre sostanze chimiche usate per lavaggi;
 - d) resistenza all'azione termica delle acque aventi temperature sino a 90° C circa;
 - e) opacità alla luce per evitare i fenomeni chimici e batteriologici favoriti dalle radiazioni luminose;
 - f) resistenza alle radiazioni UV, per i componenti esposti alla luce solare;
 - g) resistenza agli urti accidentali.
- In generale i prodotti ed i componenti devono inoltre rispondere alle seguenti caratteristiche:
 - h) conformazione senza sporgenze all'interno per evitare il deposito di sostanze contenute o trasportate dalle acque;
 - i) stabilità di forma in senso sia longitudinale sia trasversale;
 - l) sezioni di accoppiamento con facce trasversali perpendicolari all'asse longitudinale;
 - m) minima emissione di rumore nelle condizioni di uso;
 - n) durabilità compatibile con quella dell'edificio nel quale sono montati;
- gli accumuli e sollevamenti devono essere a tenuta di aria per impedire la diffusione di odori all'esterno, ma devono avere un collegamento con l'esterno a mezzo di un tubo di ventilazione di sezione non inferiore a metà del tubo o della somma delle sezioni dei tubi che convogliano le acque nell'accumulo;
- le pompe di sollevamento devono essere di costituzione tale da non intasarsi in presenza di corpi solidi in sospensione la cui dimensione massima ammissibile è determinata dalla misura delle maglie di una griglia di protezione da installare a monte delle pompe.

Per la realizzazione dell'impianto si utilizzeranno i materiali, i componenti e le modalità indicate nei documenti progettuali, i cui elaborati grafici dovranno rispettare le convenzioni della norma UNI 9511-5, e qualora non siano specificate in dettaglio nel progetto od a suo completamento si rispetteranno le prescrizioni seguenti.

Vale inoltre quale prescrizione ulteriore a cui fare riferimento la norma UNI EN 12056.

- 1) Nel suo insieme l'impianto deve essere installato in modo da consentire la facile e rapida manutenzione e pulizia; deve permettere la sostituzione, anche a distanza di tempo, di ogni sua parte senza gravosi o non previsti interventi distruttivi di altri elementi della costruzione; deve permettere l'estensione del sistema, quando previsto, ed il suo facile collegamento ad altri sistemi analoghi.
- 2) Le tubazioni orizzontali e verticali devono essere installate in allineamento secondo il proprio asse, parallele alle pareti e con la pendenza di progetto. Esse non devono passare sopra apparecchi elettrici o similari o dove le eventuali fuoriuscite possono provocare inquinamenti. Quando ciò è inevitabile devono essere previste adeguate protezioni che convogliano i liquidi in un punto di raccolta. Quando applicabile vale il D.M. 12 dicembre 1985 per le tubazioni interrato.
- 3) I raccordi con curve e pezzi speciali devono rispettare le indicazioni predette per gli allineamenti, le discontinuità, le pendenze, ecc.
Le curve ad angolo retto non devono essere usate nelle connessioni orizzontali (sono ammesse tra tubi verticali ed orizzontali), sono da evitare le connessioni doppie e tra loro frontali ed i raccordi a T. I collegamenti devono avvenire con opportuna inclinazione rispetto all'asse della tubazione ricevente ed in modo da mantenere allineate le generatrici superiori dei tubi.
- 4) I cambiamenti di direzione devono essere fatti con raccordi che non producano apprezzabili variazioni di velocità od altri effetti di rallentamento.
Le connessioni in corrispondenza di spostamento dell'asse delle colonne dalla verticale devono avvenire ad opportuna distanza dallo spostamento e comunque a non meno di 10 volte il diametro del tubo ed al di fuori del tratto di possibile formazione delle schiume.
- 5) Gli attacchi dei raccordi di ventilazione secondaria devono essere realizzati come indicato nella norma UNI EN 12056. Le colonne di ventilazione secondaria, quando non hanno una fuoriuscita diretta all'esterno, possono:
 - essere raccordate alle colonne di scarico ad una quota di almeno 15 cm più elevata del bordo superiore del troppopieno dell'apparecchio collocato alla quota più alta nell'edificio;

- essere raccordate al disotto del più basso raccordo di scarico;
 - devono essere previste connessioni intermedie tra colonna di scarico e ventilazione almeno ogni 10 connessioni nella colonna di scarico.
- 6) I terminali delle colonne fuoriuscenti verticalmente dalle coperture devono essere a non meno di 0,15 m dall'estradosso per coperture non praticabili ed a non meno di 2 m per coperture praticabili. Questi terminali devono distare almeno 3 m da ogni finestra oppure essere ad almeno 0,60 m dal bordo più alto della finestra.
- 7) Punti di ispezione devono essere previsti con diametro uguale a quello del tubo fino a 100 mm, e con diametro minimo di 100 mm negli altri casi.
La loro posizione deve essere:
- al termine della rete interna di scarico insieme al sifone e ad una derivazione;
 - ad ogni cambio di direzione con angolo maggiore di 45°;
 - ogni 15 m di percorso lineare per tubi con diametro sino a 100 mm ed ogni 30 m per tubi con diametro maggiore;
 - ad ogni confluenza di due o più provenienze;
 - alla base di ogni colonna.
- Le ispezioni devono essere accessibili ed avere spazi sufficienti per operare con gli utensili di pulizia. Apparecchi facilmente rimovibili possono fungere da ispezioni.
Nel caso di tubi interrati con diametro uguale o superiore a 300 mm bisogna prevedere pozzetti di ispezione ad ogni cambio di direzione e comunque ogni 40÷50 m.
- 8) I supporti di tubi ed apparecchi devono essere staticamente affidabili, durabili nel tempo e tali da non trasmettere rumori e vibrazioni. Le tubazioni vanno supportate ad ogni giunzione; ed inoltre quelle verticali almeno ogni 2,5 m e quelle orizzontali ogni 0,5 m per diametri fino a 50 mm, ogni 0,8 m per diametri fino a 100 mm, ogni 1,00 m per diametri oltre 100 mm. Il materiale dei supporti deve essere compatibile chimicamente ed in quanto a durezza con il materiale costituente il tubo.
- 9) Si devono prevedere giunti di dilatazione, per i tratti lunghi di tubazioni, in relazione al materiale costituente ed alla presenza di punti fissi quali parti murate o vincolate rigidamente. Gli attraversamenti delle pareti a seconda della loro collocazione possono essere per incasso diretto, con utilizzazione di manicotti di passaggio (controtubi) opportunamente riempiti tra tubo e manicotto, con foro predisposto per il passaggio in modo da evitare punti di vincolo.
- 10) Gli scarichi a pavimento all'interno degli ambienti devono sempre essere sifonati con possibilità di un secondo attacco.

Impianti trattamento dell'acqua.

1 Legislazione in materia.

Gli impianti di trattamento devono essere progettati, installati e collaudati in modo che le acque da essi effluenti prima di essere consegnate al recapito finale rispondano alle caratteristiche indicate nel d.lgs. 3 aprile 2006, n. 152 e s.m.i. (Norme in materia ambientale).

2 Caratteristiche ammissibili per le acque di scarico.

Le caratteristiche ammissibili per le acque di scarico da consegnare al recapito finale devono essere conformi a quanto previsto nell'Allegato 5 alla Parte III del d.lgs. 3 aprile 2006, n. 152 e s.m.i. (Norme in materia ambientale).

3 Limiti di emissione degli scarichi idrici.

Gli impianti di trattamento, quali che siano le caratteristiche degli effluenti da produrre, devono rispondere a questi requisiti:

- essere in grado di fornire le prestazioni richieste dalle leggi che devono essere rispettate;
- evitare qualsiasi tipo di nocività per la salute dell'uomo con particolare riferimento alla propagazione di microrganismi patogeni;
- non contaminare i sistemi di acqua potabile ed anche eventuali vasche di accumulo acqua a qualunque uso esse siano destinate;
- non essere accessibili ad insetti, roditori o ad altri animali che possano venire in contatto con i cibi o con acqua potabile;
- non essere accessibili alle persone non addette alla gestione ed in particolare ai bambini;
- non diventare maleodoranti e di sgradevole aspetto.

4 Caratteristiche dei componenti.

I componenti tutti gli impianti di trattamento devono essere tali da rispondere ai requisiti ai quali gli impianti devono uniformarsi:

Le caratteristiche essenziali sono:

- la resistenza meccanica;
- la resistenza alla corrosione;
- la perfetta tenuta all'acqua nelle parti che vengono a contatto con il terreno;
- la facile pulibilità;
- l'agevole sostituibilità;
- una ragionevole durabilità.

5 Collocazione degli impianti.

Gli impianti devono essere collocati in posizione tale da consentire la facile gestione sia per i controlli periodici da eseguire sia per l'accessibilità dei mezzi di trasporto che devono provvedere ai periodici spurghi. Al tempo stesso la collocazione deve consentire di rispondere ai requisiti elencati al precedente punto relativo ai requisiti degli impianti di trattamento.

6 Controlli durante l'esecuzione.

È compito della Direzione dei Lavori effettuare in corso d'opera e ad impianto ultimato i controlli tesi a verificare:

- la rispondenza quantitativa e qualitativa alle prescrizioni e descrizioni di capitolato;
- la corretta collocazione dell'impianto nei confronti delle strutture civili e delle altre installazioni;
- le caratteristiche costruttive e funzionali delle parti non più ispezionabili ad impianto ultimato;
- l'osservanza di tutte le norme di sicurezza.

Collaudi.

Ad impianto ultimato dovrà essere eseguito il collaudo provvisorio per la verifica funzionale dei trattamenti da svolgere. A collaudo provvisorio favorevolmente eseguito, l'impianto potrà essere messo in funzione ed esercizio sotto il controllo della ditta fornitrice per un periodo non inferiore a 90 giorni in condizioni di carico normale.

Periodi più lunghi potranno essere fissati se le condizioni di carico saranno parziali.

Dopo tale periodo sarà svolto il collaudo definitivo per l'accertamento, nelle condizioni di regolare funzionamento come portata e tipo del liquame immesso, delle caratteristiche degli effluenti e della loro rispondenza ai limiti fissati in contratto. Le prove di collaudo dovranno essere ripetute per tre volte in giorni diversi della settimana.

A collaudo favorevolmente eseguito e convalidato da regolare certificato, l'impianto sarà preso in consegna dal Committente che provvederà alla gestione direttamente o affidandola a terzi.

Per la durata di un anno a partire dalla data del collaudo favorevole, permane la garanzia della ditta fornitrice che è tenuta a provvedere a propria cura e spese a rimuovere con la massima tempestività ogni difetto non dovuto ad errore di conduzione o manutenzione.

La Direzione dei Lavori per la realizzazione dell'impianto di scarico delle acque usate opererà come segue.

a) Nel corso dell'esecuzione dei lavori, con riferimento ai tempi ed alle procedure, verificherà via via che i materiali impiegati e le tecniche di esecuzione siano effettivamente quelle prescritte ed inoltre (per le parti destinate a non restare in vista o che possono influire in modo irreversibile sul funzionamento finale) verificherà che l'esecuzione sia coerente con quella concordata (questa verifica potrà essere effettuata anche in forma casuale e statistica nel caso di grandi opere). In particolare verificherà le giunzioni con gli apparecchi, il numero e la dislocazione dei supporti, degli elementi di dilatazione e degli elementi antivibranti.

Effettuerà o farà effettuare e sottoscrivere in una dichiarazione i risultati delle prove di tenuta all'acqua eseguendola su un tronco per volta (si riempie d'acqua e lo si sottopone alla pressione di 20 kPa per 1 ora; al termine non si devono avere perdite o trasudamenti).

b) Al termine dei lavori verificherà che siano eseguite dall'installatore e sottoscritte in una dichiarazione di conformità le prove seguenti:

- evacuazione realizzata facendo scaricare nello stesso tempo, colonna per colonna, gli apparecchi previsti dal calcolo della portata massima contemporanea. Questa prova può essere collegata a quella della erogazione di acqua fredda, e serve ad accertare che l'acqua venga evacuata con regolarità, senza rigurgiti, ribollimenti e variazioni di regime. In particolare si deve constatare che dai vasi possono essere rimossi oggetti quali carta leggera appallottolata e mozziconi di sigaretta;
- tenuta agli odori, da effettuare dopo il montaggio degli apparecchi sanitari, dopo aver riempito tutti i sifoni (si esegue utilizzando candelotti fumogeni e mantenendo una pressione di 250 Pa nel tratto in prova. Nessun odore di fumo deve entrare nell'interno degli ambienti in cui sono montati gli apparecchi).

Al termine la Direzione dei Lavori raccoglierà inoltre in un fascicolo i documenti progettuali più significativi ai fini della successiva gestione e manutenzione (schemi dell'impianto, dettagli costruttivi, schede dei componenti, ecc.) nonché le istruzioni per la manutenzione rilasciate dai produttori dei singoli componenti e dall'installatore (modalità operative e frequenza delle operazioni).

Tutti i prodotti e/o materiali di cui al presente articolo, qualora possano essere dotati di marcatura CE secondo la normativa tecnica vigente, dovranno essere muniti di tale marchio.

Art. 2.5 SERVIZI IGIENICI PER DISABILI

2.5.1 Generalità e normativa

Al fine di consentire un migliore utilizzo dei servizi igienici da parte di tutti e in particolar modo ai disabili, la legislazione italiana ha stabilito un dettagliato elenco di prescrizioni alle quali riferirsi per tutte le nuove costruzioni interessate dalla legge, nonché per quelle sottoposte a ristrutturazione.

Per i servizi igienici destinati agli ambienti pubblici valgono le norme contenute DM n. 236/1989, per cui deve essere prevista l'accessibilità ad almeno un w.c. ed un lavabo per ogni nucleo di servizi installato.

All'interno degli edifici destinati all'edilizia residenziale privata e pubblica, nei servizi igienici dovranno essere garantite le manovre di una sedia a ruote necessarie per l'utilizzazione degli apparecchi sanitari, ed in particolare:

- lo spazio necessario per l'accostamento laterale della sedia a ruote alla tazza e, ove presenti, al bidet, alla doccia, alla vasca da bagno, al lavatoio, alla lavatrice;
- lo spazio necessario per l'accostamento frontale della sedia a ruote al lavabo, che deve essere del tipo a mensola.

Le principali norme e linee guida per la progettazione e l'esecuzione dei servizi igienici destinati ai disabili sono contenute nei seguenti dispositivi legislativi:

- Decreto del Presidente della Repubblica 24 luglio 1996, n. 503 "Regolamento recante norme per l'eliminazione delle barriere architettoniche negli edifici, spazi e servizi pubblici";
- Decreto Ministeriale - Ministero dei Lavori Pubblici 14 giugno 1989, n. 236. "Prescrizioni tecniche necessarie a garantire l'accessibilità, l'adattabilità e la visitabilità degli edifici privati e di edilizia residenziale pubblica sovvenzionata e agevolata, ai fini del superamento e dell'eliminazione delle barriere architettoniche";
- Legge 9 gennaio 1989, n. 13 "Disposizioni per favorire il superamento e l'eliminazione delle barriere architettoniche negli edifici privati",
- Norma UNI/PdR 24 "Abbattimento barriere architettoniche - Linee guida per la riprogettazione del costruito in ottica universal design",
- Norma UNI 9182 "Impianti di alimentazione e distribuzione d'acqua fredda e calda - Progettazione, installazione e collaudo".

2.5.2 Ambiente bagno

Tenendo conto delle prescrizioni riportate in normativa, nell'esecuzione dei lavori relativi alla realizzazione di servizi igienici per disabili, si dovranno rispettare alcuni criteri guida ed in particolare assicurare i seguenti spazi minimi funzionali per:

- aprire e chiudere comodamente la porta;
- accostarsi al wc e trasferirsi nel modo più consono alle proprie capacità (laterale, frontale, obliquo ecc.);
- trasferirsi dal wc al bidet nel modo più diretto;
- trasferirsi sul seggiolino della doccia e di manovrare comodamente la rubinetteria;
- entrare autonomamente nell'eventuale vasca;
- accostarsi alla finestra, laddove questa sia prevista, e manovrarla;
- eseguire le pulizie dei locali;
- utilizzare, la lavatrice laddove questa sia prevista;

Inoltre bisognerà garantire massima sicurezza rispetto alla distanza tra presa elettrica (laterale al lavabo) e vasca o doccia, una buona funzionalità impiantistica.

La porta di accesso, di luce minima di 85 cm, dovrà essere apribile verso l'esterno, anche se chiusa a chiave, o del tipo a scorrere. Nel caso di porta a battente sarà fissato un corrimano nella facciata interna della porta ad una altezza di 80 cm, in modo da consentire l'apertura a spinta della porta verso l'esterno.

Dovranno essere installate segnalazioni ottiche e acustiche da manovrare in caso di malore e i pavimenti dovranno essere del tipo antiscivolo.

Una serie di apparecchiature specifiche di supporto, come maniglioni speciali, sedili e ausili vari, dovranno essere installate per agevolare gli spostamenti all'interno dell'ambiente bagno ed i trasferimenti dalla sedia a rotelle ai sanitari, della persona con disabilità.

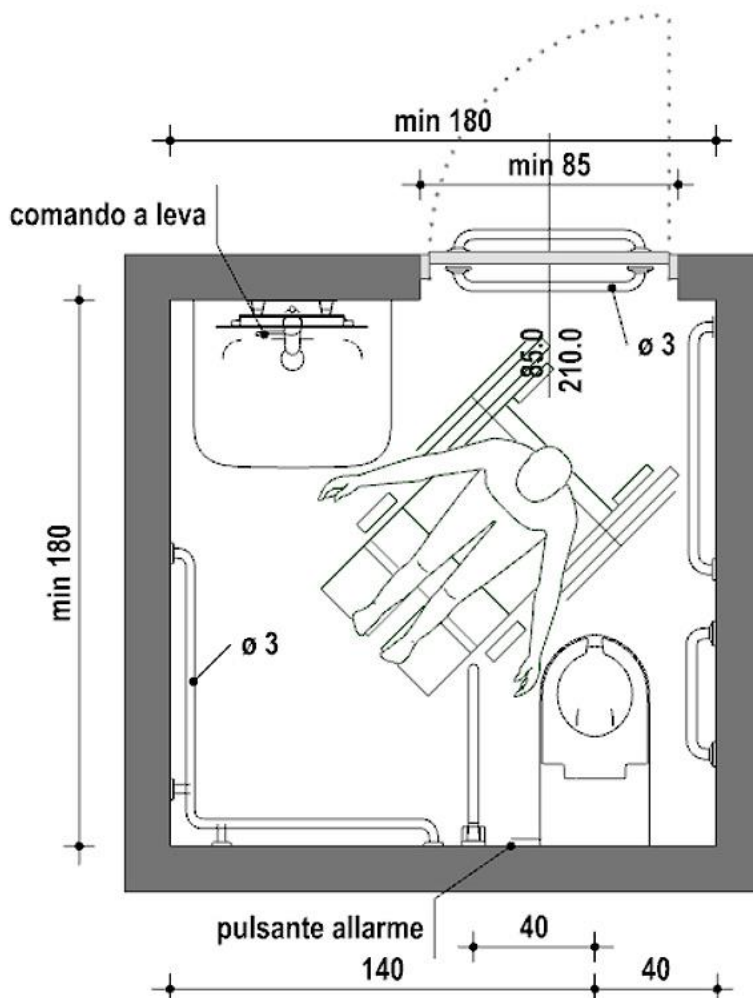

2.5.3 Lavabo

Il lavabo, per poter essere comodamente utilizzato, dovrà rispondere a queste caratteristiche:

- essere del tipo a mensola, con una profondità minima pari a 60 cm in modo da poter accogliere la parte anteriore della sedia a rotelle;
- essere abbastanza grande per ridurre lo spargimento di acqua sul pavimento e la conseguente scivolosità;
- la distanza minima dal centro del lavabo alla parete dovrà essere di 55 cm e avere un'area di accesso minima di 91 cm in larghezza e 107 cm in lunghezza;
- i rubinetti saranno di presa sicura e facile movimento, come quelli a leva con movimento orizzontale;
- avere il portasapone inglobato nel lavabo;

e messo in opera seguendo le seguenti indicazioni:

- il lavabo dovrà essere posto nella parete opposta a quella del wc e con il piano superiore a 80 cm dal pavimento, per consentire il comodo inserimento della sedia a rotelle nella parte sottostante;
- le tubazioni di adduzione e di scarico, dovranno essere installate sotto traccia per evitare ogni possibile ingombro sotto il lavabo;
- l'acqua dovrà essere erogata già miscelata per evitare scottature, con la bocca di erogazione del rubinetto abbastanza alta affinché le mani stiano sotto comodamente.

Lo specchio dovrà essere fissato alla parete sopra il lavabo ad un'altezza compresa tra 90 e 170 cm dal pavimento, e inclinato rispetto alla stessa parete.

Nei locali aperti al pubblico potrà essere previsto l'asciugatore delle mani azionabile con pulsante o con fotocellula.

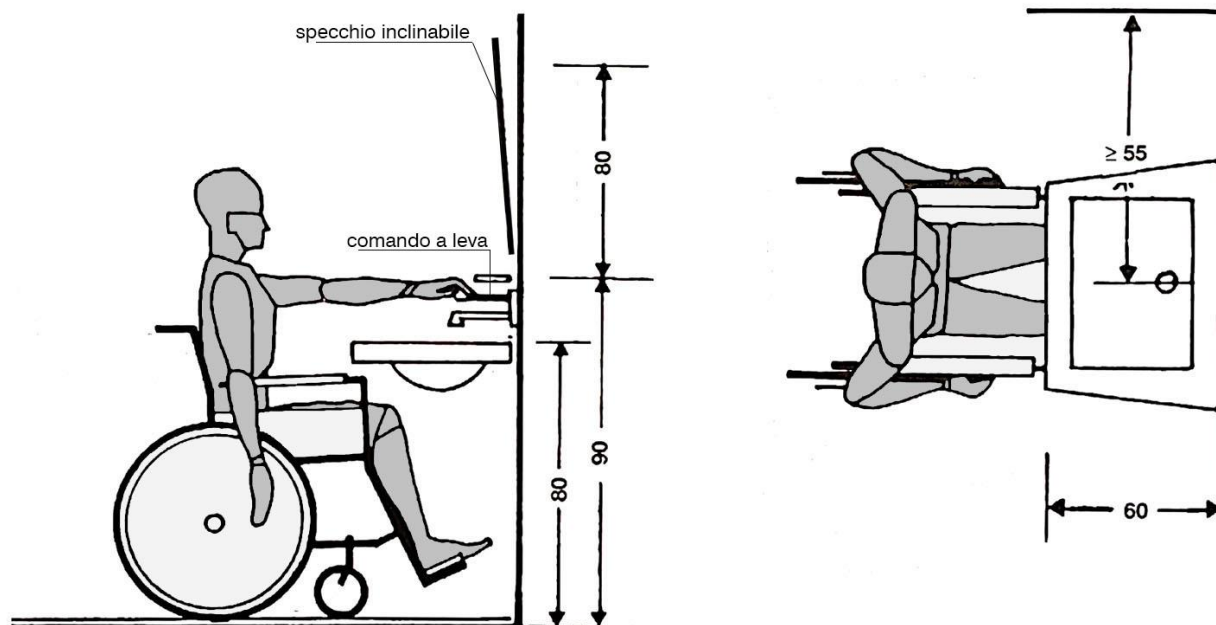

2.5.4 Vaso e bidet

Vaso

Innanzitutto il vaso dovrà essere posizionato nella parete opposta all'accesso, per garantire uno spazio adeguato all'avvicinamento e la rotazione di una sedia a rotelle, e una distanza per consentire un agevole presa.

Il vaso a sedere in ceramica dovrà essere del tipo ad installazione sospesa (ancorato alla parete verticale) e messo in opera secondo le seguenti indicazioni:

- sarà posto a una distanza minima di 40 cm da una parte e a 140 cm dall'altra, e l'altezza del piano superiore della tazza dovrà essere di 50 cm dal pavimento;
- ad un lato della tazza dovrà essere installato un corrimano verticale in tubo di acciaio di 3 cm rivestito e verniciato con materiale plastico antiusura, ben ancorato a pavimento e a soffitto, a una distanza dall'asse wc di 40 cm e a 15 cm dalla parete posteriore;
- un secondo corrimano verticale sarà posizionato dall'altro lato della tazza a una distanza di 30 cm dal bordo anteriore della tazza wc e di 15 cm dalla parete laterale;
- un corrimano orizzontale continuo dovrà essere fissato lungo l'intero perimetro del locale, a servizio di tutti gli altri sanitari, ad un'altezza di 80 cm dal pavimento e a una distanza a 5 cm dalla parete.

In caso di esigenze particolari, come opportunamente indicato dai grafici progettuali o dalla DL, si potranno installare:

- un tubo in acciaio posto a 195 cm dal pavimento con dei maniglioni scorrevoli orizzontalmente e verticalmente, per lo spostamento dalla sedia a rotelle al wc e al bidet, se posizionato a fianco alla tazza;
- sui lati destro e sinistro del vaso dei maniglioni a 80 cm dal pavimento e che ruotando di 90° possono essere addossati alla parete posteriore, per facilitare il trasferimento dalla sedia a rotelle al vaso sia frontale sia laterale.

La collocazione del cassone dell'acqua, nel tipo a zaino, fungerà anche da spalliera. L'azionamento potrà essere effettuato con un ampio pulsante oppure con gli arti inferiori per mezzo di comandi a pressione situati alla base della tazza.

Bidet

La posizione del bidet dovrà essere svincolata rispetto alle pareti del locale igienico, con il bordo posteriore staccato dalla parete di almeno 40 cm per un comodo inserimento della sedia a rotelle nel trasferimento laterale. La sua altezza sarà di 50 cm dal livello del pavimento.

La distanza tra il suo asse e la superficie del muro laterale dovrà essere pari ad almeno 40 cm, per uno spazio adeguato a sedersi e tornare in posizione verticale.

Un lato del bidet dovrà essere completamente libero almeno fino a 90 cm dalla mezzeria del sanitario, per permettere le manovre della sedia a rotelle.

Una barra di supporto orizzontale dovrà essere fissata sulla parete laterale al bidet a un'altezza di 80 cm dal pavimento, mentre barre verticali dovranno essere collocate di fronte all'apparecchio.

Nel caso riportato nel progetto esecutivo si potrà installare un apparecchio sanitario che include il wc e il bidet in un unico blocco.

2.5.5 Doccia

Per consentire l'accesso di una sedia a rotelle, la doccia dovrà essere a pavimento con misure pari a 120 x 120 cm e il piano minimamente inclinato per il deflusso dell'acqua verso lo scarico.

Lo spazio doccia ideale con sedile per il trasferimento sarà di 105 cm di larghezza, 90 cm di profondità e l'altezza della seduta pari a 40 cm, con una profondità di 35 cm e posizionato dalla parte dell'avvicinamento. I sedili saranno muniti di cardine per essere ribaltati per l'uso da parte dei disabili.

Davanti allo spazio doccia vi sarà un'area minima di 130x120 cm per l'avvicinamento della sedia a rotelle.

Lo spazio doccia dovrà essere dotato di barre di supporto per bilanciare il peso del corpo e sostenere i disabili negli spostamenti:

- una barra di supporto verticale dovrà essere collocata nello spazio che precede la doccia, con una distanza tra il sedile e la barra di 30 cm;
- un'altra barra verticale dovrà essere collocata nello spazio antistante il sedile a una distanza di 55 cm per aiutare il disabile nel sollevarsi dopo essersi lavato;
- barre di supporto orizzontali saranno collocate sul muro posteriore al sedile.

L'erogatore dell'acqua, collocato su una barra fissata a parete, dovrà essere ad altezza regolabile. Il termostato andrà posto sulla stessa parete dell'erogatore a 90 cm di altezza.

2.5.6 Vasca da bagno

Il trasferimento del disabile nella vasca da bagno può avvenire frontalmente, lateralmente, obliquamente o tramite ausili tecnici.

Nel trasferimento diretto frontale, lo spazio libero necessario per l'azione deve essere di 140 cm mentre per gli altri tre casi bastano 130 cm.

La vasca potrà essere dotata di un meccanismo che permetta di sollevare il disabile e collocarlo all'interno della vasca per mezzo di un seggiolino.

L'altezza massima dal bordo superiore della vasca dovrà essere di 50 cm dal pavimento.

Per impedire lo scivolamento la vasca da bagno non dovrà essere più lunga di 160 / 170 cm e con una profondità massima di 40 cm.

Se previsto dal progetto si dovrà installare una piattaforma in testata, per il trasferimento dentro la vasca, larga 40 cm e profonda quanto la vasca stessa. Una volta seduto su questa piattaforma, il disabile si può trasferire sul fondo della vasca oppure su di un seggiolino fissato a metà altezza dal fondo.

Nella parte anteriore della vasca (lato lungo) dovrà essere prevista una rientranza allo scopo di permettere un buon avvicinamento della sedia a rotelle e facilitarne la rotazione. La rientranza la si otterrà appoggiando la vasca su muretti posti sui lati corti ed evitando il tamponamento del lato lungo.

Per entrare e uscire dalla vasca si dovrà installare una barra verticale accessibile sia dall'interno che dall'esterno dalla vasca. Una barra orizzontale o inclinata, fissata al muro sul lato lungo della vasca, servirà per sollevare e abbassare il corpo seduti nella vasca.

2.5.7 Rubinetteria

Secondo quanto previsto dalle indicazioni progettuali si potrà installare rubinetteria:

- del tipo a fotocellula;
- con comando azionato a leva;
- azionata a pedana o a pavimento.

La bocca del rubinetto dovrà risultare abbastanza alta sul piano del lavabo per poter mettere sotto le mani con facilità e sicurezza.

CAPITOLO 3

IMPIANTI ELETTRICI

Art. 3.1 GLI IMPIANTI

Generalità

L'Appaltatore, in accordo con la Direzione dei Lavori, prima di iniziare qualsiasi opera relativa agli impianti in genere (termico, idrico, elettrico, antincendio, ecc.) dovrà valutare, che tipo di azione intraprendere. Si dovrà valutare se procedere a parziali o completi rifacimenti e se sarà opportuno procedere al ripristino d'impianti fermi da troppo tempo e non più conformi alla vigente normativa. Potrebbe rendersi necessario un rilievo dettagliato dell'edificio sul quale riportare con precisione tutti gli impianti esistenti, la loro collocazione, la loro tipologia, il tipo di distribuzione, di alimentazione ecc.; sul rilievo si potrebbero evidenziare tutti i vani esistenti in grado di contenere ed accogliere gli eventuali nuovi impianti, quali potrebbero essere le canne fumarie dismesse, i cavedi, le asole, le intercapedini, i doppi muri, cunicoli, vespai, scarichi, pozzi ecc.

Sulla base di queste informazioni, si potrà procedere alla progettazione dei nuovi impianti che dovranno essere il più possibile indipendenti dall'edificio esistente, evitando inserimenti sotto-traccia, riducendo al minimo interventi di demolizione, rotture, disfacimenti anche parziali.

Laddove si sceglierà di conservare gli impianti esistenti, essi dovranno essere messi a norma o potenziati sfruttando le linee di distribuzione esistenti. Ove previsto si utilizzeranno soluzioni a vista utilizzando canali, tubi e tubazioni a norma di legge, che andranno inserite in apposite canalizzazioni attrezzate o in volumi tecnici realizzati in modo indipendente rispetto all'edificio.

Se il progetto dell'impianto non è fornito dalla Stazione Appaltante, la sua redazione sarà a carico dell'Appaltatore; egli dovrà sottoporre il progetto esecutivo, almeno 30 giorni prima dell'esecuzione dei lavori, sia alla Direzione dei Lavori che agli organi preposti alla tutela con le quali concorderà anche le diverse soluzioni ed i particolari accorgimenti.

Art 3.2 PRESCRIZIONI TECNICHE GENERALI

3.2.1 Requisiti di rispondenza a norme, leggi e regolamenti

Gli impianti dovranno essere realizzati a regola d'arte come prescritto dall'art. 6, comma 1 del D.M. 22/01/2008, n. 37 e s.m.i. e secondo quanto previsto dal D.Lgs. n. 81/2008 e s.m.i. Saranno considerati a regola d'arte gli impianti realizzati in conformità alla vigente normativa e alle norme dell'UNI, del CEI o di altri Enti di normalizzazione appartenenti agli Stati membri dell'Unione europea o che sono parti contraenti dell'accordo sullo spazio economico europeo.

Le caratteristiche degli impianti stessi, nonché dei loro componenti, dovranno corrispondere alle norme di legge e di regolamento vigenti ed in particolare essere conformi:

- alle prescrizioni di Autorità Locali, comprese quelle dei VV.F.;
- alle prescrizioni e indicazioni dell'Azienda Distributrice dell'energia elettrica;
- alle prescrizioni e indicazioni dell'Azienda Fornitrice del Servizio Telefonico;
- alle Norme CEI (Comitato Elettrotecnico Italiano);
- al Regolamento CPR UE n. 305/2011.
- alla Norma CEI 64-15:2023-04 "Impianti elettrici negli edifici pregevoli per rilevanza storica e/o artistica", per quanto applicabile all'edificio in oggetto.

3.2.2 Prescrizioni riguardanti i circuiti - Cavi e conduttori:

a) isolamento dei cavi:

i cavi utilizzati nei sistemi di prima categoria dovranno essere adatti a tensione nominale verso terra e tensione nominale (U_o/U) non inferiori a 450/750V, simbolo di designazione 07. Quelli utilizzati nei circuiti di segnalazione e comando dovranno essere adatti a tensioni nominali non inferiori a 300/500V, simbolo di designazione 05. Questi ultimi, se posati nello stesso tubo, condotto o canale con cavi previsti con tensioni nominali superiori, dovranno essere adatti alla tensione nominale maggiore;

b) colori distintivi dei cavi:

i conduttori impiegati nell'esecuzione degli impianti dovranno essere contraddistinti dalle colorazioni previste dalle vigenti tabelle di unificazione CEI UNEL 00712, 00722, 00724, 00726, 00727 e CEI EN 50334. In particolare i conduttori di neutro e protezione dovranno essere contraddistinti rispettivamente ed esclusivamente con il colore blu chiaro e con il bicolore giallo-verde. Per quanto riguarda i conduttori di fase, gli stessi dovranno essere contraddistinti in modo univoco per tutto l'impianto dai colori: nero, grigio (cenere) e marrone;

c) sezioni minime e cadute di tensione ammesse:

le sezioni dei conduttori calcolate in funzione della potenza impegnata e della lunghezza dei circuiti (affinché la caduta di tensione non superi il valore del 4% della tensione a vuoto) dovranno essere scelte tra quelle unificate. In ogni caso non dovranno essere superati i valori delle portate di corrente ammesse, per i diversi tipi di conduttori, dalle tabelle di unificazione CEI UNEL 35024/1 ÷ 2.

Indipendentemente dai valori ricavati con le precedenti indicazioni, le sezioni minime ammesse sono:

- 0,75 mm² per circuiti di segnalazione e telecomando;
- 1,5 mm² per illuminazione di base, derivazione per prese a spina per altri apparecchi di illuminazione e per apparecchi con potenza unitaria inferiore o uguale a 2,2 kW;
- 2,5 mm² per derivazione con o senza prese a spina per utilizzatori con potenza unitaria superiore a 2,2 kW e inferiore o uguale a 3 kW;
- 4 mm² per montanti singoli e linee alimentanti singoli apparecchi utilizzatori con potenza nominale superiore a 3 kW;

d) sezione minima dei conduttori neutri:

la sezione del conduttore di neutro non dovrà essere inferiore a quella dei corrispondenti conduttori di fase. In circuiti polifasi con conduttori di fase aventi sezione superiore a 16 mm² se in rame od a 25 mm² se in alluminio, la sezione del conduttore di neutro potrà essere inferiore a quella dei conduttori di fase, col minimo tuttavia di 16 mm² (per conduttori in rame), purché siano soddisfatte le condizioni dell'art. 524.3 della norma CEI 64-8/5.

e) sezione dei conduttori di terra e protezione:

la sezione dei conduttori di protezione, cioè dei conduttori che collegano all'impianto di terra le parti da proteggere contro i contatti indiretti, se costituiti dallo stesso materiale dei conduttori di fase, non dovrà essere inferiore a quella indicata nella tabella seguente, tratta dall'art. 543.1.2 della norma CEI 64-8/5.

SEZIONE MINIMA DEL CONDUTTORE DI PROTEZIONE

Sezione del conduttore di fase dell'impianto S (mm ²)	Sezione minima del conduttore di protezione Sp (mm ²)
S ≤ 16	Sp = S
16 < S ≤ 35	Sp = 16
S > 35	Sp = S/2

In alternativa ai criteri sopra indicati sarà consentito il calcolo della sezione minima del conduttore di protezione mediante il metodo analitico indicato nell'art. 543.1.1 della norma CEI 64-8/5.

Sezione minima del conduttore di terra

La sezione del conduttore di terra dovrà essere non inferiore a quella del conduttore di protezione (in accordo all'art. 543.1 CEI 64-8/5) con i minimi di seguito indicati tratti dall'art. 542.3.1 della norma CEI 64-8/5:

Sezione minima (mm ²)	
- protetto contro la corrosione ma non meccanicamente	16 (CU) 16 (FE)
- non protetto contro la corrosione	25 (CU) 50 (FE)

3.2.3 Tubi Protettivi - Percorso tubazioni - Cassette di derivazione

I conduttori, a meno che non si tratti di installazioni volanti, dovranno essere sempre protetti e salvaguardati meccanicamente.

Dette protezioni potranno essere: tubazioni, canalette porta cavi, passerelle, condotti o cunicoli ricavati nella struttura edile ecc. Negli impianti industriali, il tipo di installazione dovrà essere concordato di volta in volta con la Stazione Appaltante. Negli impianti in edifici civili e similari si dovranno rispettare le seguenti prescrizioni:

- nell'impianto previsto per la realizzazione sotto traccia, i tubi protettivi dovranno essere in materiale termoplastico serie leggera per i percorsi sotto intonaco, in acciaio smaltato a bordi saldati oppure in materiale termoplastico serie pesante per gli attraversamenti a pavimento;
- il diametro interno dei tubi dovrà essere pari ad almeno 1,3 volte il diametro del cerchio circoscritto al fascio di cavi in esso contenuti. Tale coefficiente di maggiorazione dovrà essere aumentato a 1,5

quando i cavi siano del tipo sotto piombo o sotto guaina metallica; il diametro del tubo dovrà essere sufficientemente grande da permettere di sfilare e reinfilare i cavi in esso contenuti con facilità e senza che ne risultino danneggiati i cavi stessi o i tubi. Comunque il diametro interno non dovrà essere inferiore a 10 mm;

- il tracciato dei tubi protettivi dovrà consentire un andamento rettilineo orizzontale (con minima pendenza per favorire lo scarico di eventuale condensa) o verticale. Le curve dovranno essere effettuate con raccordi o con piegature che non danneggino il tubo e non pregiudichino la sfilabilità dei cavi;
- ad ogni brusca deviazione resa necessaria dalla struttura muraria dei locali, ad ogni derivazione da linea principale e secondaria e in ogni locale servito, la tubazione dovrà essere interrotta con cassette di derivazione;
- le giunzioni dei conduttori dovranno essere eseguite nelle cassette di derivazione impiegando opportuni morsetti o morsettiere. Dette cassette dovranno essere costruite in modo che nelle condizioni di installazione non sia possibile introdurre corpi estranei, dovrà inoltre risultare agevole la dispersione di calore in esse prodotta. Il coperchio delle cassette dovrà offrire buone garanzie di fissaggio ed essere apribile solo con attrezzo;
- i tubi protettivi dei montanti di impianti utilizzatori alimentati attraverso organi di misura centralizzati e le relative cassette di derivazione dovranno essere distinti per ogni montante. Sarà possibile utilizzare lo stesso tubo e le stesse cassette purché i montanti alimentino lo stesso complesso di locali e siano contrassegnati, per la loro individuazione, almeno in corrispondenza delle due estremità;
- qualora si preveda l'esistenza, nello stesso locale, di circuiti appartenenti a sistemi elettrici diversi, questi dovranno essere protetti da tubi diversi e far capo a cassette separate. Tuttavia sarà possibile collocare i cavi nello stesso tubo e far capo alle stesse cassette, purché essi siano isolati per la tensione più elevata e le singole cassette siano internamente munite di diaframmi, non amovibili se non a mezzo di attrezzo, tra i morsetti destinati a serrare conduttori appartenenti a sistemi diversi.

Il numero dei cavi che potranno introdursi nei tubi è indicato nella tabella seguente:

NUMERO MASSIMO DI CAVI UNIPOLARI DA INTRODURRE IN TUBI PROTETTIVI
(i numeri tra parentesi sono per i cavi di comando e segnalazione)

diam. e/diam. i mm	Sezione dei cavi - mm ²								
	(0,5)	(0,75)	(1)	1,5	2,5	4	6	10	16
12/8,5	(4)	(4)	(2)						
14/10	(7)	(4)	(3)	2					
16/11,7			(4)	4	2				
20/15,5			(9)	7	4	4	2		
25/19,8			(12)	9	7	7	4	2	
32/26,4					12	9	7	7	3

I tubi protettivi dei conduttori elettrici collocati in cunicoli, ospitanti altre canalizzazioni, dovranno essere disposti in modo da non essere soggetti ad influenze dannose in relazione a sovriscaldamenti, sgocciolamenti, formazione di condensa ecc. Non potranno inoltre collocarsi nelle stesse incassature montanti e colonne telefoniche o radiotelevisive. Nel vano degli ascensori o montacarichi non sarà consentita la messa in opera di conduttori o tubazioni di qualsiasi genere che non appartengano all'impianto dell'ascensore o del montacarichi stesso.

3.2.4 Tubazioni per le costruzioni prefabbricate

I tubi protettivi annegati nel calcestruzzo dovranno rispondere alle prescrizioni delle norme CEI EN 61386-22.

Essi dovranno essere inseriti nelle scatole preferibilmente con l'uso di raccordi atti a garantire una perfetta tenuta. La posa dei raccordi dovrà essere eseguita con la massima cura in modo che non si creino strozzature. Allo stesso modo i tubi dovranno essere uniti tra loro per mezzo di appositi manicotti di giunzione.

La predisposizione dei tubi dovrà essere eseguita con tutti gli accorgimenti della buona tecnica in considerazione del fatto che alle pareti prefabbricate non potranno in genere apportarsi sostanziali modifiche né in fabbrica né in cantiere.

Le scatole da inserire nei getti di calcestruzzo dovranno avere caratteristiche tali da sopportare le sollecitazioni termiche e meccaniche che si presentino in tali condizioni. In particolare le scatole rettangolari porta apparecchi e le scatole per i quadretti elettrici dovranno essere costruite in modo che il loro fissaggio sui casseri avvenga con l'uso di rivetti, viti o magneti da inserire in apposite sedi ricavate sulla membrana anteriore della scatola stessa. Detta membrana dovrà garantire la non deformabilità delle scatole.

La serie di scatole proposta dovrà essere completa di tutti gli elementi necessari per la realizzazione degli impianti comprese le scatole di riserva conduttori necessarie per le discese alle tramezze che si monteranno in un secondo tempo a getti avvenuti.

3.2.5 Posa di cavi elettrici isolati, sotto guaina, interrati

Per l'interramento dei cavi elettrici si dovrà procedere nel modo seguente:

- sul fondo dello scavo, sufficiente per la profondità di posa preventivamente concordata con la Direzione dei Lavori e privo di qualsiasi sporgenza o spigolo di roccia o di sassi, si dovrà costituire, in primo luogo, un letto di sabbia di fiume, vagliata e lavata, o di cava, vagliata, dello spessore di almeno 10 cm, sul quale si dovrà distendere poi il cavo (o i cavi) senza premere e senza farlo (farli) affondare artificialmente nella sabbia;
- si dovrà, quindi, stendere un altro strato di sabbia come sopra, dello spessore di almeno 5 cm, in corrispondenza della generatrice superiore del cavo (o dei cavi). Lo spessore finale complessivo della sabbia, pertanto, dovrà risultare di almeno cm 15, più il diametro del cavo (quello maggiore, avendo più cavi);
- sulla sabbia così posta in opera, si dovrà, infine, disporre una fila continua di mattoni pieni, bene accostati fra loro e con il lato maggiore secondo l'andamento del cavo (o dei cavi) se questo avrà il diametro (o questi comporranno una striscia) non superiore a cm 5 o al contrario in senso trasversale (generalmente con più cavi);
- sistemati i mattoni, si dovrà procedere al reinterro dello scavo pigiando sino al limite del possibile e trasportando a rifiuto il materiale eccedente dall'iniziale scavo.

L'asse del cavo (o quello centrale di più cavi) dovrà ovviamente trovarsi in uno stesso piano verticale con l'asse della fila di mattoni.

Relativamente alla profondità di posa, il cavo (o i cavi) dovrà (dovranno) essere posto (o posti) sufficientemente al sicuro da possibili scavi di superficie, per riparazioni del manto stradale o cunette eventualmente soprastanti o per movimenti di terra nei tratti a prato o giardino.

Di massima sarà però osservata la profondità di almeno cm 50 ai sensi della norma CEI 11-17.

Tutta la sabbia ed i mattoni occorrenti saranno forniti dall'Impresa aggiudicataria.

3.2.6 Posa di cavi elettrici isolati, sotto guaina, in cunicoli praticabili

I cavi saranno posati:

- entro scanalature esistenti sui piedritti nei cunicoli (appoggio continuo), all'uopo fatte predisporre dalla Stazione Appaltante;
- entro canalette di materiale idoneo, come cemento ecc. (appoggio egualmente continuo) tenute in sito da mensoline in piatto o profilato d'acciaio zincato o da mensoline di calcestruzzo armato;
- direttamente sui ganci, grappe, staffe o mensoline (appoggio discontinuo) in piatto o profilato d'acciaio zincato ovvero di materiali plastici resistenti all'umidità ovvero ancora su mensoline di calcestruzzo armato.

Dovendo disporre i cavi in più strati, dovrà essere assicurato un distanziamento fra strato e strato pari ad almeno una volta e mezzo il diametro del cavo maggiore nello strato sottostante con un minimo di cm 3, onde assicurare la libera circolazione dell'aria.

A questo riguardo l'Impresa aggiudicataria dovrà tempestivamente indicare le caratteristiche secondo cui dovranno essere dimensionate e conformate le eventuali canalette di cui sopra, mentre, se non diversamente

prescritto dalla Stazione Appaltante, sarà a carico dell'Impresa aggiudicataria soddisfare tutto il fabbisogno di mensole, staffe, grappe e ganci di ogni altro tipo, i quali potranno anche formare rastrelliere di conveniente altezza.

Per il dimensionamento e i mezzi di fissaggio in opera (grappe murate, chiodi sparati ecc.) dovrà tenersi conto del peso dei cavi da sostenere in rapporto al distanziamento dei supporti, che dovrà essere stabilito di massima intorno a cm 70.

In particolari casi, la Stazione Appaltante potrà preventivamente richiedere che le parti in acciaio debbano essere zincate a caldo.

I cavi dovranno essere provvisti di fascette distintive, in materiale inossidabile, distanziate ad intervalli di m 150-200.

3.2.7 Posa di cavi elettrici isolati, sotto guaina, in tubazioni, interrate o non interrate, o in cunicoli non praticabili

Per la posa in opera delle tubazioni a parete o a soffitto ecc., in cunicoli, intercapedini, sotterranei ecc. valgono le prescrizioni precedenti per la posa dei cavi in cunicoli praticabili, coi dovuti adattamenti.

Al contrario, per la posa interrata delle tubazioni, valgono le prescrizioni precedenti per l'interramento dei cavi elettrici, circa le modalità di scavo, la preparazione del fondo di posa (naturalmente senza la sabbia e senza la fila di mattoni), il reinterro ecc.

Le tubazioni dovranno risultare coi singoli tratti uniti tra loro o stretti da collari o flange, onde evitare discontinuità nella loro superficie interna.

Il diametro interno della tubazione dovrà essere in rapporto non inferiore ad 1,3 rispetto al diametro del cavo o del cerchio circoscrivente i cavi, sistemati a fascia.

Per l'infilaggio dei cavi, si dovranno avere adeguati pozzetti sulle tubazioni interrate ed apposite cassette sulle tubazioni non interrate.

Il distanziamento fra tali pozzetti e cassette sarà da stabilirsi in rapporto alla natura ed alla grandezza dei cavi da infilare.

Tuttavia, per cavi in condizioni medie di scorrimento e grandezza, il distanziamento resta stabilito di massima:

- ogni m 30 circa se in rettilineo;
- ogni m 15 circa se con interposta una curva.

I cavi non dovranno subire curvature di raggio inferiori a 15 volte il loro diametro.

In sede di appalto, verrà precisato se spetti alla Stazione Appaltante la costituzione dei pozzetti o delle cassette. In tal caso, per il loro dimensionamento, formazione, raccordi ecc., l'Impresa aggiudicataria dovrà fornire tutte le indicazioni necessarie.

3.2.8 Posa aerea di cavi elettrici isolati, non sotto guaina, o di conduttori elettrici nudi

Per la posa aerea di cavi elettrici isolati non sotto guaina e di conduttori elettrici nudi dovranno osservarsi le relative norme CEI.

Se non diversamente specificato in sede di appalto, la fornitura di tutti i materiali e la loro messa in opera per la posa aerea in questione (pali di appoggio, mensole, isolatori, cavi, accessori ecc.) sarà di competenza dell'Impresa aggiudicataria.

Tutti i rapporti con terzi (istituzioni di servitù di elettrodotto, di appoggio, di attraversamento ecc.), saranno di competenza esclusiva ed a carico della Stazione Appaltante, in conformità di quanto disposto al riguardo dal Testo Unico di leggi sulle Acque e sugli Impianti Elettrici, di cui al R.D. 1775/1933 e s.m.i.

3.2.9 Posa aerea di cavi elettrici, isolati, sotto guaina, autoportanti o sospesi a corde portanti

Saranno ammessi a tale sistema di posa unicamente cavi destinati a sopportare tensioni di esercizio non superiori a 1.000 V, isolati in conformità, salvo ove trattasi di cavi per alimentazione di circuiti per illuminazione in serie o per alimentazione di tubi fluorescenti, alimentazioni per le quali il limite massimo della tensione ammessa sarà considerato di 6.000 Volt.

Con tali limitazioni d'impiego potranno aversi:

- cavi autoportanti a fascio con isolamento a base di polietilene reticolato per linee aeree a corrente alternata secondo le norme CEI 20-58;
- cavi con treccia in acciaio di supporto incorporata nella stessa guaina isolante;
- cavi sospesi a treccia indipendente in acciaio zincato (cosiddetta sospensione "americana") a mezzo di fibbie o ganci di sospensione, opportunamente scelti fra i tipi commerciali, intervallati non più di cm 40.

Per entrambi i casi si impiegheranno collari e mensole di ammarro, opportunamente scelti fra i tipi commerciali, per la tenuta dei cavi sui sostegni, tramite le predette trecce di acciaio.

Anche per la posa aerea dei cavi elettrici, isolati, sotto guaina, vale integralmente quanto previsto al comma "Posa aerea di cavi elettrici, isolati, non sotto guaina, o di conduttori elettrici nudi".

3.2.10 Protezione contro i contatti indiretti

Dovranno essere protette contro i contatti indiretti tutte le parti metalliche accessibili dell'impianto elettrico e degli apparecchi utilizzatori, normalmente non in tensione ma che, per cedimento dell'isolamento principale o per altre cause accidentali, potrebbero trovarsi sotto tensione (masse).

Per la protezione contro i contatti indiretti, ogni impianto elettrico utilizzatore o raggruppamento di impianti contenuti in uno stesso edificio e nelle sue dipendenze (quali portinerie distaccate e simili), dovrà avere un proprio impianto di terra.

A tale impianto di terra dovranno essere collegati tutti i sistemi di tubazioni metalliche accessibili destinati ad adduzione, distribuzione e scarico delle acque, nonché tutte le masse metalliche accessibili di notevole estensione esistenti nell'area dell'impianto elettrico utilizzatore stesso.

Impianto di messa a terra e sistemi di protezione contro i contatti indiretti

Elementi di un impianto di terra

Per ogni edificio contenente impianti elettrici dovrà essere opportunamente previsto, in sede di costruzione, un proprio impianto di messa a terra (impianto di terra locale) che dovrà soddisfare le prescrizioni delle vigenti norme CEI 64-8/1 ÷ 7 e 64-12. Tale impianto dovrà essere realizzato in modo da poter effettuare le verifiche periodiche di efficienza e comprende:

- a) il dispersore (o i dispersori) di terra, costituito da uno o più elementi metallici posti in intimo contatto con il terreno e che realizza il collegamento elettrico con la terra (norma CEI 64-8/5);
- b) il conduttore di terra, non in intimo contatto con il terreno destinato a collegare i dispersori fra di loro e al collettore (o nodo) principale di terra. I conduttori parzialmente interrati e non isolati dal terreno dovranno essere considerati a tutti gli effetti dispersori per la parte interrata e conduttori di terra per la parte non interrata o comunque isolata dal terreno (norma CEI 64-8/5);
- c) il conduttore di protezione, parte del collettore di terra, arriverà in ogni impianto e dovrà essere collegato a tutte le prese a spina (destinate ad alimentare utilizzatori per i quali sia prevista la protezione contro i contatti indiretti mediante messa a terra) o direttamente alle masse di tutti gli apparecchi da proteggere, compresi gli apparecchi di illuminazione con parti metalliche comunque accessibili. È vietato l'impiego di conduttori di protezione non protetti meccanicamente con sezione inferiore a 4 mm². Nei sistemi TT (cioè nei sistemi in cui le masse sono collegate ad un impianto di terra elettricamente indipendente da quello del collegamento a terra del sistema elettrico) il conduttore di neutro non potrà essere utilizzato come conduttore di protezione;
- d) il collettore (o nodo) principale di terra nel quale confluiranno i conduttori di terra, di protezione, di equipotenzialità ed eventualmente di neutro, in caso di sistemi TN, in cui il conduttore di neutro avrà anche la funzione di conduttore di protezione (norma CEI 64-8/5);
- e) il conduttore equipotenziale, avente lo scopo di assicurare l'equipotenzialità fra le masse e/o le masse estranee ovvero le parti conduttrici, non facenti parte dell'impianto elettrico, suscettibili di introdurre il potenziale di terra (norma CEI 64-8/5).

Prescrizioni particolari per locali da bagno

Divisione in zone e apparecchi ammessi

I locali da bagno verranno suddivisi in 4 zone per ognuna delle quali valgono regole particolari:

zona 0 - È il volume della vasca o del piatto doccia: non saranno ammessi apparecchi elettrici, come scaldacqua ad immersione, illuminazioni sommerse o simili;

zona 1 - È il volume al di sopra della vasca da bagno o del piatto doccia fino all'altezza di 2,25 m dal pavimento: saranno ammessi lo scaldabagno (del tipo fisso, con la massa collegata al conduttore di protezione) e gli interruttori di circuiti SELV alimentati a tensione non superiore a 12 V in c.a. e 30 V in c.c. con la sorgente di sicurezza installata fuori dalle zone 0,1 e 2;

zona 2 - È il volume che circonda la vasca da bagno o il piatto doccia, largo 60 cm e fino all'altezza di 2,25 m dal pavimento: saranno ammessi, oltre allo scaldabagno e agli altri apparecchi alimentati a non più di 25 V, anche gli apparecchi illuminanti dotati di doppio isolamento (Classe II). Gli apparecchi installati nelle zone 1 e 2 dovranno essere protetti contro gli spruzzi d'acqua (grado protezione IPx4). Sia nella zona 1 che nella zona 2 non dovranno esserci materiali di installazione come interruttori, prese a spina, scatole di derivazione; potranno installarsi pulsanti a tirante con cordone isolante e frutto incassato ad altezza superiore a 2,25 m dal pavimento. Le condutture dovranno essere limitate a quelle necessarie per l'alimentazione degli apparecchi installati in queste zone e dovranno essere incassate con tubo protettivo non metallico; gli eventuali tratti in

vista necessari per il collegamento con gli apparecchi utilizzatori (per esempio con lo scaldabagno) dovranno essere protetti con tubo di plastica o realizzati con cavo munito di guaina isolante;

zona 3 - È il volume al di fuori della zona 2, della larghezza di 2,40 m (e quindi 3 m oltre la vasca o la doccia): saranno ammessi componenti dell'impianto elettrico protetti contro la caduta verticale di gocce di acqua (grado di protezione IPx1), come nel caso dell'ordinario materiale elettrico da incasso IPx5 quando sia previsto l'uso di getti d'acqua per la pulizia del locale; inoltre l'alimentazione degli utilizzatori e dispositivi di comando dovrà essere protetta da interruttore differenziale ad alta sensibilità, con corrente differenziale non superiore a 30 mA.

Le regole date per le varie zone in cui sono suddivisi i locali da bagno servono a limitare i pericoli provenienti dall'impianto elettrico del bagno stesso e sono da considerarsi integrative rispetto alle regole e prescrizioni comuni a tutto l'impianto elettrico (isolamento delle parti attive, collegamento delle masse al conduttore di protezione ecc.).

Collegamento equipotenziale nei locali da bagno

Per evitare tensioni pericolose provenienti dall'esterno del locale da bagno (ad esempio da una tubazione che vada in contatto con un conduttore non protetto da interruttore differenziale) è richiesto un conduttore equipotenziale che colleghi fra di loro tutte le masse estranee delle zone 1-2-3 con il conduttore di protezione; in particolare per le tubazioni metalliche è sufficiente che le stesse siano collegate con il conduttore di protezione all'ingresso dei locali da bagno.

Le giunzioni dovranno essere realizzate conformemente a quanto prescritto dalla norma CEI 64-8/1 ÷ 7; in particolare dovranno essere protette contro eventuali allentamenti o corrosioni. Dovranno essere impiegate fascette che stringono il metallo vivo. Il collegamento non andrà eseguito su tubazioni di scarico in PVC o in gres. Il collegamento equipotenziale dovrà raggiungere il più vicino conduttore di protezione, ad esempio nella scatola dove sia installata la presa a spina protetta dell'interruttore differenziale ad alta sensibilità.

È vietata l'inserzione di interruttori o di fusibili sui conduttori di protezione.

Per i conduttori si dovranno rispettare le seguenti sezioni minime:

- 2,5 mm² (rame) per collegamenti protetti meccanicamente, cioè posati entro tubi o sotto intonaco;
- 4 mm² (rame) per collegamenti non protetti meccanicamente e fissati direttamente a parete.

Alimentazione nei locali da bagno

Potrà essere effettuata come per il resto dell'appartamento (o dell'edificio, per i bagni in edifici non residenziali).

Ove esistano 2 circuiti distinti per i centri luce e le prese, entrambi questi circuiti dovranno estendersi ai locali da bagno.

La protezione delle prese del bagno con interruttore differenziale ad alta sensibilità potrà essere affidata all'interruttore differenziale generale (purché questo sia del tipo ad alta sensibilità) o ad un differenziale locale, che potrà servire anche per diversi bagni attigui.

Condutture elettriche nei locali da bagno

Dovranno essere usati cavi isolati in classe II nelle zone 1 e 2 in tubo di plastica incassato a parete o nel pavimento, a meno che la profondità di incasso non sia maggiore di 5 cm.

Per il collegamento dello scaldabagno, il tubo, di tipo flessibile, dovrà essere prolungato per coprire il tratto esterno oppure dovrà essere usato un cavetto tripolare con guaina (fase+neutro+conduttore di protezione) per tutto il tratto dall'interruttore allo scaldabagno, uscendo, senza morsetti, da una scatoletta passa cordone.

Altri apparecchi consentiti nei locali da bagno

Per l'uso di apparecchi elettromedicali in locali da bagno ordinari ci si dovrà attenere alle prescrizioni fornite dai costruttori di questi apparecchi che potranno, in seguito, essere usati solo da personale addestrato.

Un telefono potrà essere installato anche nel bagno, ma in modo che non possa essere usato da chi si trovi nella vasca o sotto la doccia.

Protezioni contro i contatti diretti in ambienti pericolosi

Negli ambienti in cui il pericolo di elettrocuzione sia maggiore, per condizioni ambientali (umidità) o per particolari utilizzatori elettrici usati (apparecchi portatili, tagliaerba ecc.), come per esempio cantine, garage, portici, giardini ecc., le prese a spina dovranno essere alimentate come prescritto per la zona 3 dei bagni.

3.2.11 Coordinamento dell'impianto di terra con dispositivi di interruzione

Una volta realizzato l'impianto di messa a terra, la protezione contro i contatti indiretti potrà essere realizzata con uno dei seguenti sistemi:

- a) coordinamento fra impianto di messa a terra e protezione di massima corrente. Questo tipo di protezione richiede l'installazione di un impianto di terra coordinato con un interruttore con relè magnetotermico, in modo che risulti soddisfatta la seguente relazione:

$$R_t \leq 50/I_s$$

dove R_t è il valore in Ohm della resistenza dell'impianto di terra nelle condizioni più sfavorevoli e I_s è il più elevato tra i valori in ampere della corrente di intervento in 5 s del dispositivo di protezione; ove l'impianto comprenda più derivazioni protette dai dispositivi con correnti di intervento diverse, deve essere considerata la corrente di intervento più elevata;

- b) coordinamento fra impianto di messa a terra e interruttori differenziali. Questo tipo di protezione richiede l'installazione di un impianto di terra coordinato con un interruttore con relè differenziale che assicuri l'apertura dei circuiti da proteggere non appena eventuali correnti di guasto creino situazioni di pericolo. Affinché detto coordinamento sia efficiente dovrà essere osservata la seguente relazione:

$$R_t \leq 50/I_d$$

dove R_d è il valore in Ohm della resistenza dell'impianto di terra nelle condizioni più sfavorevoli e I_d il più elevato fra i valori in ampere delle correnti differenziali nominali di intervento delle protezioni differenziali poste a protezione dei singoli impianti utilizzatori.

Negli impianti di tipo TT, alimentati direttamente in bassa tensione dalla Società Distributrice, la soluzione più affidabile ed in certi casi l'unica che si possa attuare è quella con gli interruttori differenziali che consentono la presenza di un certo margine di sicurezza a copertura degli inevitabili aumenti del valore di R_t durante la vita dell'impianto.

3.2.12 Protezione mediante doppio isolamento

In alternativa al coordinamento fra impianto di messa a terra e dispositivi di protezione attiva, la protezione contro i contatti indiretti potrà essere realizzata adottando macchine e apparecchi con isolamento doppio o rinforzato per costruzione o installazione, apparecchi di Classe II.

In uno stesso impianto la protezione con apparecchi di Classe II potrà coesistere con la protezione mediante messa a terra; tuttavia è vietato collegare intenzionalmente a terra le parti metalliche accessibili delle macchine, degli apparecchi e delle altre parti dell'impianto di Classe II.

3.2.14 Protezione delle condutture elettriche

I conduttori che costituiscono gli impianti dovranno essere protetti contro le sovracorrenti causate da sovraccarichi o da corto circuiti.

La protezione contro i sovraccarichi dovrà essere effettuata in ottemperanza alle prescrizioni delle norme CEI 64-8/1 ÷ 7.

In particolare i conduttori dovranno essere scelti in modo che la loro portata (I_z) sia superiore o almeno uguale alla corrente di impiego (I_b) (valore di corrente calcolato in funzione della massima potenza da trasmettere in regime permanente). Gli interruttori automatici magnetotermici da installare a loro protezione dovranno avere una corrente nominale (I_n) compresa fra la corrente di impiego del conduttore (I_b) e la sua portata nominale (I_z) ed una corrente di funzionamento (I_f) minore o uguale a 1,45 volte la portata (I_z).

In tutti i casi dovranno essere soddisfatte le seguenti relazioni:

$$I_b \leq I_n \leq I_z \qquad I_f \leq 1,45 I_z$$

La seconda delle due disuguaglianze sopra indicate sarà automaticamente soddisfatta nel caso di impiego di interruttori automatici conformi alle norme CEI EN 60898-1 e CEI EN 60947-2.

Gli interruttori automatici magnetotermici dovranno interrompere le correnti di corto circuito che possano verificarsi nell'impianto in tempi sufficientemente brevi per garantire che nel conduttore protetto non si raggiungano temperature pericolose secondo la relazione

$$I_q \leq K s^2 \text{ (norme CEI 64-8/1 ÷ 7).}$$

Essi dovranno avere un potere di interruzione almeno uguale alla corrente di corto circuito presunta nel punto di installazione.

Sarà consentito l'impiego di un dispositivo di protezione con potere di interruzione inferiore a condizione che a monte vi sia un altro dispositivo avente il necessario potere di interruzione (norme CEI 64-8/1 ÷ 7).

In questo caso le caratteristiche dei 2 dispositivi dovranno essere coordinate in modo che l'energia specifica

passante I^{2t} lasciata passare dal dispositivo a monte non risulti superiore a quella che potrà essere sopportata senza danno dal dispositivo a valle e dalle condutture protette.

In mancanza di specifiche indicazioni sul valore della corrente di cortocircuito, si presume che il potere di interruzione richiesto nel punto iniziale dell'impianto non sia inferiore a:

- 3.000 A nel caso di impianti monofasi;
- 4.500 A nel caso di impianti trifasi.

Protezione di circuiti particolari

Protezioni di circuiti particolari:

1. dovranno essere protette singolarmente le derivazioni all'esterno;
2. dovranno essere protette singolarmente le derivazioni installate in ambienti speciali, eccezione fatta per quelli umidi;
3. dovranno essere protetti singolarmente i motori di potenza superiore a 0,5 kW;
4. dovranno essere protette singolarmente le prese a spina per l'alimentazione degli apparecchi in uso nei locali per chirurgia e nei locali per sorveglianza o cura intensiva (CEI 64-8/7).

3.2.15 Coordinamento con le opere di specializzazione edile e delle altre non facenti parte del ramo d'arte dell'impresa appaltatrice

Per le opere, lavori, o predisposizioni di specializzazione edile e di altre non facenti parte del ramo d'arte dell'Appaltatore, contemplate nel presente Capitolato Speciale d'Appalto ed escluse dall'appalto, le cui caratteristiche esecutive siano subordinate ad esigenze dimensionali o funzionali degli impianti oggetto dell'appalto, è fatto obbligo all'Appaltatore di render note tempestivamente alla Stazione Appaltante le anzidette esigenze, onde la stessa Stazione Appaltante possa disporre di conseguenza.

3.2.16 Materiali di rispetto

La scorta di materiali di rispetto non è considerata per le utenze di appartamenti privati. Per altre utenze, vengono date, a titolo esemplificativo, le seguenti indicazioni:

- fusibili con cartuccia a fusione chiusa, per i quali dovrà essere prevista, come minimo, una scorta pari al 20% di quelli in opera;
- bobine di automatismi, per le quali dovrà essere prevista una scorta pari al 10% di quelle in opera, con minimo almeno di una unità;
- una terna di chiavi per ogni serratura di eventuali armadi;
- lampadine per segnalazioni; di esse dovrà essere prevista una scorta pari al 10% di ogni tipo di quelle in opera.

3.2.17 Protezione dalle scariche atmosferiche

Generalità

La Stazione Appaltante preciserà se negli edifici, ove debbano installarsi gli impianti elettrici oggetto dell'appalto, dovrà essere prevista anche la sistemazione di parafulmini per la protezione dalle scariche atmosferiche.

In tal caso l'impianto di protezione contro i fulmini dovrà essere realizzato in conformità al D.M. 22/01/2008, n. 37 e s.m.i., al D.P.R. 462/2001 ed alle norme CEI EN 62305-1/4.

In particolare i criteri per la progettazione, l'installazione e la manutenzione delle misure di protezione contro i fulmini sono considerati in due gruppi separati:

- il primo gruppo, relativo alle misure di protezione atte a ridurre il rischio sia di danno materiale che di pericolo per le persone, è riportato nella norma CEI EN 62305-3;
- il secondo gruppo, relativo alle misure di protezione atte a ridurre i guasti di impianti elettrici ed elettronici presenti nella struttura, è riportato nella norma CEI EN 62305-4.

3.2.18 Protezione da sovratensioni per fulminazione indiretta e di manovra

a) Protezione d'impianto

Al fine di proteggere l'impianto e le apparecchiature elettriche ed elettroniche ad esso collegate, contro le sovratensioni di origine atmosferica (fulminazione indiretta) e le sovratensioni transitorie di manovra e limitare scatti intempestivi degli interruttori differenziali, all'inizio dell'impianto dovrà essere installato un limitatore di sovratensioni in conformità alla normativa tecnica vigente.

b) Protezione d'utenza

Per la protezione di particolari utenze molto sensibili alle sovratensioni, quali ad esempio computer video terminali, registratori di cassa, centraline elettroniche in genere e dispositivi elettronici a memoria programmabile, le prese di corrente dedicate alla loro inserzione nell'impianto dovranno essere alimentate attraverso un dispositivo limitatore di sovratensione in aggiunta al dispositivo di cui al punto a). Detto dispositivo dovrà essere componibile con le prese ed essere montabile a scatto sulla stessa armatura e poter essere installato nelle normali scatole di incasso.

3.2.19 Protezione contro i radiodisturbi

a) Protezione bidirezionale di impianto

Per evitare che attraverso la rete di alimentazione, sorgenti di disturbo quali ad esempio motori elettrici a spazzola, utensili a motore, variatori di luminosità ecc., convogliano disturbi che superano i limiti previsti dal D.M. 10 aprile 1984 e s.m.i. in materia di prevenzione ed eliminazione dei disturbi alle radiotrasmissioni e radioricezioni, l'impianto elettrico dovrà essere disaccoppiato in modo bidirezionale a mezzo di opportuni filtri.

Detti dispositivi dovranno essere modulari e componibili con dimensioni del modulo base 17,5X45X53 mm ed avere il dispositivo di fissaggio a scatto incorporato per profilato unificato.

Le caratteristiche di attenuazione dovranno essere almeno comprese tra 20 dB a 100 kHz e 60 dB a 30 MHz.

b) Protezione unidirezionale di utenza

Per la protezione delle apparecchiature di radiotrasmissione e radioricezione e dei dispositivi elettronici a memoria programmabile, dai disturbi generati all'interno degli impianti e da quelli captati via etere, sarà necessario installare un filtro di opportune caratteristiche in aggiunta al filtro di cui al punto a) il più vicino possibile alla presa di corrente da cui sono alimentati.

1) Utenze monofasi di bassa potenza

Questi filtri dovranno essere componibili con le prese di corrente ed essere montabili a scatto sulla stessa armatura e poter essere installati nelle normali scatole da incasso.

Le caratteristiche di attenuazione dovranno essere almeno comprese tra 35 dB a 100 kHz e 40 dB a 30 MHz.

2) Utenze monofasi e trifasi di media potenza

Per la protezione di queste utenze sarà necessario installare i filtri descritti al punto a) il più vicino possibile all'apparecchiatura da proteggere.

3.2.20 Stabilizzazione della tensione

La Stazione Appaltante, in base anche a possibili indicazioni da parte dell'Azienda elettrica distributrice, preciserà se dovrà essere prevista una stabilizzazione della tensione a mezzo di apparecchi stabilizzatori regolatori, indicando, in tal caso, se tale stabilizzazione dovrà essere prevista per tutto l'impianto o solo per circuiti da precisarsi, ovvero soltanto in corrispondenza di qualche singolo utilizzatore, anch'esso da precisarsi.

3.2.21 Maggiorazioni dimensionali rispetto ai valori minori consentiti dalle norme CEI e di legge

Ad ogni effetto, si precisa che maggiorazioni dimensionali, in qualche caso fissate dal presente Capitolato Speciale tipo, rispetto ai valori minori consentiti dalle norme CEI o di legge, saranno adottate per consentire possibili futuri limitati incrementi delle utilizzazioni, non implicanti tuttavia veri e propri ampliamenti degli impianti.

Art. 3.3 CAVI

Con la denominazione di cavo elettrico si intende indicare un conduttore uniformemente isolato oppure un insieme di più conduttori isolati, ciascuno rispetto agli altri e verso l'esterno, e riuniti in un unico complesso provvisto di rivestimento protettivo.

La composizione dei cavi ammessi sono da intendersi nelle seguenti parti:

- il conduttore: la parte metallica destinata a condurre la corrente;
- l'isolante: lo strato esterno che circonda il conduttore;
- l'anima: il conduttore con il relativo isolante;
- lo schermo: uno strato di materiale conduttore che è inserito per prevenire i disturbi;
- la guaina: il rivestimento protettivo di materiale non metallico aderente al conduttore.

Il sistema di designazione, ricavato dalla Norma CEI 20-27, si applica ai cavi da utilizzare armonizzati in sede CENELEC. I tipi di cavi nazionali, per i quali il CT 20 del CENELEC ha concesso espressamente l'uso, possono utilizzare tale sistema di designazione. Per tutti gli altri cavi nazionali si applica la tabella CEI-UNEL 35011: "Sigle di designazione".

Ai fini della designazione completa di un cavo, la sigla deve essere preceduta dalla denominazione "Cavo" e dalle seguenti codifiche:

1. Numero, sezione nominale ed eventuali particolarità dei conduttori
2. Natura e grado di flessibilità dei conduttori
3. Natura e qualità dell'isolante
4. Conduttori concentrici e schermi sui cavi unipolari o sulle singole anime dei cavi multipolari
5. Rivestimenti protettivi (guaine/armature) su cavi unipolari o sulle singole anime dei cavi multipolari
6. Composizione e forma dei cavi
7. Conduttori concentrici e schermi sull'insieme delle anime dei cavi multipolari
8. Rivestimenti protettivi (guaine armature) sull'insieme delle anime dei cavi multipolari
9. Eventuali organi particolari
10. Tensione nominale

Alla sigla seguirà la citazione del numero della tabella CEI-UNEL, ove questa esista, e da eventuali indicazioni o prescrizioni complementari precisati.

Isolamento dei cavi:

I cavi utilizzati nei sistemi di prima categoria dovranno essere adatti a tensione nominale verso terra e tensione nominale (U_0/U) non inferiori a 450/750V. Quelli utilizzati nei circuiti di segnalazione e comando dovranno essere adatti a tensioni nominali non inferiori a 300/500V. Questi ultimi, se posati nello stesso tubo, condotto o canale con cavi previsti con tensioni nominali superiori, dovranno essere adatti alla tensione nominale maggiore. I metodi di installazione consentiti potranno comprendere uno o più tra quelli illustrati di seguito, come da indicazione progettuale e/o della Direzione Lavori:

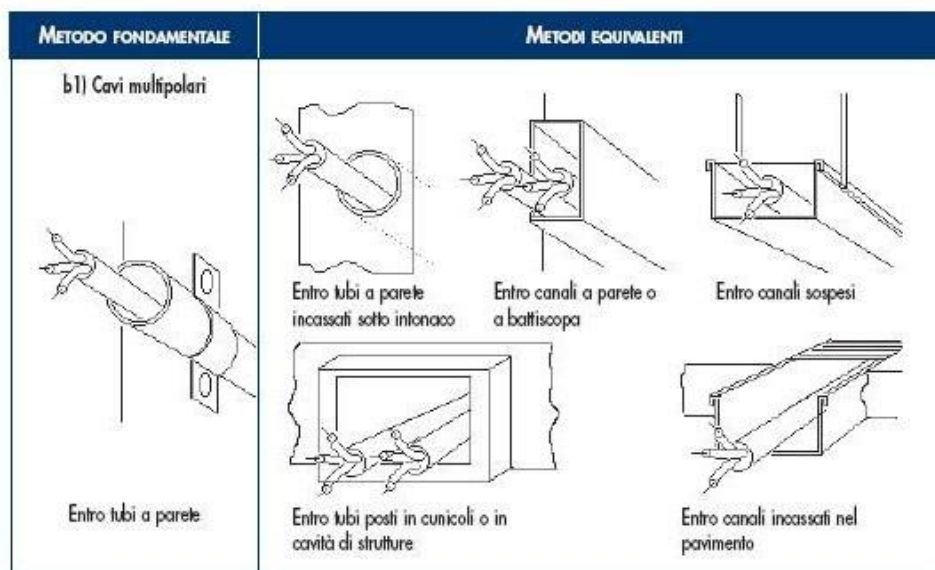

Colorazione delle anime

I conduttori impiegati nell'esecuzione degli impianti dovranno essere contraddistinti dalle colorazioni previste dalle vigenti tabelle di unificazione CEI UNEL 00712, 00722, 00724, 00726, 00727 e CEI EN 50334. In particolare i conduttori di neutro e protezione dovranno essere contraddistinti rispettivamente ed esclusivamente con il colore blu chiaro e con il bicolore giallo-verde. Per quanto riguarda i conduttori di fase, gli stessi dovranno essere contraddistinti in modo univoco per tutto l'impianto dai colori: nero, grigio (cenere) e marrone.

Saranno comunque ammesse altre colorazioni per cavi in bassa tensione, in particolare per cavi unipolari secondo la seguente tabella:

Individuazione dei conduttori tramite colori	
Uso	Colore
consigliato come conduttore di fase	nero
consigliato come conduttore di fase	marrone
per uso generale	rosso
per uso generale	arancione
conduttore di neutro o mediano	blu chiaro
per uso generale	viola
per uso generale	grigio
per uso generale	bianco
per uso generale	rosa
per uso generale	turchese
conduttore di protezione (PE)	giallo-verde
conduttore PEN	blu chiaro con marcature giallo-verde alle terminazioni
conduttore PEN	giallo-verde con marcature blu chiaro alle terminazioni
conduttore di neutro o mediano nudo quando identificato mediante colore	banda blu chiara, larga da 15 mm a 100 mm, in ogni comparto o unità e in ogni posizione accessibile
	colorazione blu chiaro per tutta la lunghezza
conduttore di protezione nudo quando identificato mediante colore	nastro bicolore giallo-verde, largo da 15 mm a 100 mm, in ogni comparto o unità e in ogni posizione accessibile
	colorazione giallo-verde per tutta la lunghezza

3.3.1 Prescrizioni riguardanti i circuiti - Cavi e conduttori:

Il decreto legislativo n.106/2017 vieta a partire dal 9 agosto 2017 l'installazione di cavi non conformi al Regolamento UE "CPR" n. 305/2011 immessi sul mercato dopo il primo luglio 2017.

I cavi non ancora disponibili al momento della redazione del progetto potranno essere prescritti dal professionista e installati purchè immessi sul mercato prima del primo luglio. I cavi acquistati prima del primo luglio potranno essere utilizzati senza limiti di tempo. Tuttavia dovranno essere impiegati cavi CPR corrispondenti qualora questi dovessero rendersi disponibili sul mercato prima dell'esecuzione dell'impianto.

Sezioni minime e cadute di tensione ammesse:

le sezioni dei conduttori calcolate in funzione della potenza impegnata e della lunghezza dei circuiti (affinchè la caduta di tensione non superi il valore del 4% della tensione a vuoto) dovranno essere scelte tra quelle unificate. In ogni caso non dovranno essere superati i valori delle portate di corrente ammesse, per i diversi tipi di conduttori, dalle tabelle di unificazione CEI UNEL 35024/1 ÷ 2.

Indipendentemente dai valori ricavati con le precedenti indicazioni, le sezioni minime ammesse sono:

- 0,75 mm² per circuiti di segnalazione e telecomando;
- 1,5 mm² per illuminazione di base, derivazione per prese a spina per altri apparecchi di illuminazione e per apparecchi con potenza unitaria inferiore o uguale a 2,2 kW;
- 2,5 mm² per derivazione con o senza prese a spina per utilizzatori con potenza unitaria superiore a 2,2 kW e inferiore o uguale a 3 kW;
- 4 mm² per montanti singoli e linee alimentanti singoli apparecchi utilizzatori con potenza nominale superiore a 3 kW;

Sezione minima dei conduttori neutri:

la sezione del conduttore di neutro non dovrà essere inferiore a quella dei corrispondenti conduttori di fase. In circuiti polifasi con conduttori di fase aventi sezione superiore a 16 mm² se in rame od a 25 mm² se in alluminio, la sezione del conduttore di neutro potrà essere inferiore a quella dei conduttori di fase, col minimo tuttavia di 16 mm² (per conduttori in rame), purchè siano soddisfatte le condizioni dell'art. 524.3 della norma CEI 64-8/5.

Sezione dei conduttori di terra e protezione:

la sezione dei conduttori di protezione, cioè dei conduttori che collegano all'impianto di terra le parti da proteggere contro i contatti indiretti, se costituiti dallo stesso materiale dei conduttori di fase, non dovrà essere inferiore a quella indicata nella tabella seguente, tratta dall'art. 543.1.2 della norma CEI 64-8/5.

SEZIONE MINIMA DEL CONDUTTORE DI PROTEZIONE	
Sezione del conduttore di fase dell'impianto S (mm ²)	Sezione minima del conduttore di protezione Sp (mm ²)
S ≤ 16	Sp = S
16 < S ≤ 35	Sp = 16
S > 35	Sp = S/2

In alternativa ai criteri sopra indicati sarà consentito il calcolo della sezione minima del conduttore di protezione mediante il metodo analitico indicato nell'art. 543.1.1 della norma CEI 64-8/5.

Sezione minima del conduttore di terra

La sezione del conduttore di terra dovrà essere non inferiore a quella del conduttore di protezione (in accordo all'art. 543.1 CEI 64-8/5) con i minimi di seguito indicati tratti dall'art. 542.3.1 della norma CEI 64-8/5:

Sezione minima (mm ²)	
- protetto contro la corrosione ma non meccanicamente	16 (CU) 16 (FE)
- non protetto contro la corrosione	25 (CU) 50 (FE)

CLASSI DI PRESTAZIONE DEI CAVI ELETTRICI IN RELAZIONE ALL'AMBIENTE DI INSTALLAZIONE / LIVELLO DI RISCHIO INCENDIO

La Norma CEI UNEL 35016 fissa, sulla base delle prescrizioni normative installative CENELEC e CEI, le quattro classi di reazione al fuoco per i cavi elettrici in relazione al Regolamento Prodotti da Costruzione (UE 305/2011), che consentono di rispettare le prescrizioni installative nell'attuale versione della Norma CEI 64-8. La Norma CEI UNEL si applica a tutti i cavi elettrici, siano essi per il trasporto di energia o di trasmissione dati con conduttori metallici o dielettrici, per installazioni permanenti negli edifici e opere di ingegneria civile con lo scopo di supportare progettisti ed utilizzatori nella scelta del cavo adatto per ogni tipo di installazione.

CLASSIFICAZIONE DI REAZIONE AL FUOCO				LUOGHI	CAVI
Requisito principale	Classificazione aggiuntiva			Tipologie degli ambienti di installazione	Designazione CPR (Cavi da utilizzare)
	Fuoco (1)	Fumo (2)	Gocce (3)		
B2ca	s1a	d1	a1	AEREOSTAZIONI • STAZIONI FERROVIARIE • STAZIONI MARITTIME • METROPOLITANE IN TUTTO O IN PARTE SOTTERRANEE • GALLERIE STRADALI DI LUNGHEZZA SUPERIORE AI 500M • FERROVIE SUPERIORI A 1000M.	FG 18OM16 1- 0,6/1 kV FG 18OM18 - 0,6/1 kV
Cca	s1b	d1	a1	STRUTTURE SANITARIE CHE EROGANO PRESTAZIONI IN REGIME DI RICOVERO OSPEDALIERO E/O RESIDENZIALE A CICLO CONTINUATIVO E/O DIURNO • CASE DI RIPOSO PER ANZIANI CON OLTRE 25 POSTI LETTO • STRUTTURE SANITARIE CHE EROGANO PRESTAZIONI DI ASSISTENZA SPECIALISTICA IN REGIME AMBULATORIALE, IVI COMPRESSE QUELLE RIABILITATIVE, DI DIAGNOSTICA STRUMENTALE E DI LABORATORIO • LOCALI DI SPETTACOLO E DI INTRATTENIMENTO IN GENERE IMPIANTI E CENTRI SPORTIVI, PALESTRE, SIA DI CARATTERE PUBBLICO CHE PRIVATO • ALBERGHI • PENSIONI • MOTEL • VILLAGGI ALBERGO • RESIDENZE TURISTICO-ALBERGHIERE • STUDENTATI • VILLAGGI TURISTICI • AGRITURISMI • OSTELLI PER LA GIOVENTÙ • RIFUGI ALPINI • BED & BREAKFAST • DORMITORI • CASE PER FERIE CON OLTRE 25 POSTI LETTO • STRUTTURE TURISTICO-RICETTIVE ALL'ARIA APERTA (CAM-PEGGI, VILLAGGI TURISTICI, ECC.) CON CAPACITÀ RICETTIVA SUPERIORE A 400 PERSONE • SCUOLE DI OGNI ORDINE, GRADO E TIPO, COLLEGI, ACCADEMIE CON OLTRE 100 PERSONE PRESENTI • ASILI NIDO CON OLTRE 30 PERSONE PRESENTI • LOCALI ADIBITI AD ESPOSIZIONE E/O VENDITA ALL'INGROSSO AL DETTAGLIO, FIERE E QUARTIERI FIERISTICI • AZIENDE ED UFFICI CON OLTRE 300 PERSONE PRESENTI • BIBLIOTECHE • ARCHIVI • MUSEI • GALLERIE • ESPOSIZIONI • MOSTRE • EDIFICI DESTINATI AD USO CIVILE, CON ALTEZZA ANTINCENDIO SUPERIORE A 24M.	FG16OM16 - 0,6/1 kV FG17 - 450/750 V H07Z1-N Type2 450/750 V
Cca	s3	d1	a3	EDIFICI DESTINATI AD USO CIVILE, CON ALTEZZA ANTINCENDIO INFERIORE A 24M • SALE D'ATTESA • BAR • RISTORANTI • STUDI MEDICI.	FG16OR16 - 0,6/1 kV FS17 - 450/750 V
Eca	-	-	-	ALTRE ATTIVITÀ: INSTALLAZIONI NON PREVISTE NEGLI EDIFICI DI CUI SOPRA E DOVE NON ESISTE RISCHIO DI INCENDIO E PERICOLO PER PERSONE E/O COSE.	H05RN – F; H07RN - F H07V-K; H05VV-F

Art. 3.4

POTENZA IMPEGNATA E DIMENSIONAMENTO DEGLI IMPIANTI

Gli impianti elettrici dovranno essere calcolati per la potenza impegnata, intendendosi con ciò che le prestazioni e le garanzie per quanto riguarda le portate di corrente, le cadute di tensione, le protezioni e l'esercizio in genere dovranno riferirsi alla potenza impegnata. Detta potenza verrà indicata dalla Stazione Appaltante o calcolata in base a dati forniti dalla Stazione Appaltante.

Per gli impianti elettrici negli edifici civili, in mancanza di indicazioni, si farà riferimento al carico convenzionale dell'impianto. Detto carico verrà calcolato sommando tutti i valori ottenuti applicando alla potenza nominale degli apparecchi utilizzatori fissi e a quella corrispondente alla corrente nominale delle prese a spina, i coefficienti che si deducono dalle tabelle CEI riportate nei paragrafi seguenti.

3.4.1 Valori di Potenza Impegnata negli Appartamenti di Abitazione

1) Per l'illuminazione:

- 10 W per m² di superficie dell'appartamento col minimo di 500 W.

2) Scalda-acqua:

- 1.000 W per appartamenti fino a 4 locali (dovrà considerarsi come locale ogni vano abitabile con esclusione cioè di anticamera, corridoi, cucinino, bagno);
- 2.000 W per appartamenti oltre i 4 locali.

3) Cucina elettrica:

- da considerare solo ove ne sia prevista esplicitamente l'installazione.

4) Servizi vari:

- 40 W per m² di superficie dell'appartamento in zone urbane;
- 20 W per m² di superficie dell'appartamento in zone rurali.

3.4.2 Punti di utilizzazione

Nelle abitazioni si dovranno prevedere i punti di utilizzazione in conformità a quanto indicato nella norma CEI 64-50.

3.4.3 Suddivisione dei circuiti e loro protezione in abitazioni ed edifici residenziali

Nelle abitazioni e negli edifici residenziali in genere si dovranno alimentare, attraverso circuiti protetti e singolarmente sezionabili facenti capo direttamente al quadro elettrico, almeno le seguenti utilizzazioni:

- a) illuminazione di base:
sezione dei conduttori non inferiore a 1,5 mm²; protezione 10 A; potenza totale erogabile 2 kW;
- b) prese a spina da 10 A per l'illuminazione supplementare e per piccoli utilizzatori (televisori, apparecchi radio ecc.):
sezione dei conduttori 1,5 mm²; protezione 10 A; potenza totale erogabile 2 kW;
- c) prese a spina da 16 A ed apparecchi utilizzatori con alimentazione diretta (es. scaldacqua) con potenza unitaria minore o uguale a 3 kW:
sezione dei conduttori 2,5 mm²; protezione 16 A; potenza totale erogabile 3 kW;
- d) eventuale linea per alimentazione di utilizzazione con potenza maggiore di 3 kW:
sezione conduttori 4 mm²; protezione 25 A.

Sul quadro elettrico dovranno essere previsti un numero superiore di circuiti protetti ogni qualvolta si verifichino le seguenti condizioni:

- a) elevata superficie abitabile, maggiore di 150 m²:
occorrerà prevedere più linee per l'illuminazione di base al fine di limitare a 150 m² la superficie dei locali interessati da una singola linea;
- b) elevato numero di prese da 10 A:
occorrerà prevedere una linea da 10 A ogni 15 prese;
- c) elevato numero di apparecchi utilizzatori fissi o trasportabili (scalda-acqua, lavatrici, lavastoviglie) che dovranno funzionare contemporaneamente prelevando una potenza totale superiore a 3 kW:
occorrerà alimentare ciascun apparecchio utilizzatore con potenza unitaria maggiore di 2 kW direttamente dal quadro con una linea protetta.

Nella valutazione della sezione dei conduttori relativi al singolo montante, oltre a tener conto della caduta di tensione del 4%, occorrerà considerare anche i tratti orizzontali (ad esempio 6 m in orizzontale dal quadro contatori al vano scale). Il potere di interruzione degli interruttori automatici dovrà essere di almeno 3.000 A (CEI 64-8/1 ÷ 7) a meno di diversa comunicazione dell'azienda di distribuzione dell'energia elettrica (ENEL

ecc.); gli interruttori automatici dovranno essere bipolari con almeno un polo protetto in caso di distribuzione fase-neutro, bipolari con due poli protetti in caso di distribuzione fase-neutro, bipolari con due poli protetti in caso di distribuzione fase-fase.

3.4.4 Coefficienti per la valutazione del carico convenzionale delle unità d'impianto

Impianto	Illuminazione	Scalda-acqua	Cucina	Servizi vari, comprese le prese a spina (per queste la potenza è quella corrispondente alla corrente nominale)	Ascensore (la potenza è quella corrispondente alla corrente di targa)
Appartamenti di abitazione	0,65	1 per l'apparecchio di maggior potenza, 0,75 per il secondo, 0,50 per gli altri	(1)	vedi paragrafo "Suddivisione dei circuiti"	(2)
Alberghi, Ospedali, Collegi	0,75	1 per l'apparecchio di maggior potenza, 0,75 per il secondo, 0,50 per gli altri	1 per l'apparecchio di maggior potenza, 0,75 per gli altri	0,5	3 per il motore dell'ascensore di maggior potenza, 1 per il successivo, 0,7 per tutti gli altri ascensori
Uffici e negozi	0,90	1 per l'apparecchio di maggior potenza, 0,75 per il secondo, 0,50 per il terzo, 0,25 gli altri		0,5	3 per il motore dell'ascensore di maggior potenza, 1 per il successivo, 0,7 per tutti gli altri ascensori

(1) Per le derivazioni facenti capo a singoli apparecchi utilizzatori o a singole prese a spina dovrà assumersi, come valore del coefficiente, l'unità, fatta eccezione per il caso degli ascensori.

(2) Per gli ascensori ed altri servizi generali di edifici di abitazione comuni, i dati relativi sono allo studio.

3.4.5 Coefficienti per la valutazione del carico convenzionale delle colonne montanti che alimentano appartamenti di abitazione

unità di impianto alimentate	valore del coefficiente
1	1
da 2 a 4	0,8
da 5 a 10	0,5
11 ed oltre	0,3

3.4.6 Impianti trifase

Negli impianti trifase (per i quali non è prevista una limitazione della potenza contrattuale da parte dell'azienda di distribuzione dell'energia elettrica (ENEL ecc.) non è possibile applicare il dimensionamento dell'impianto di cui all'articolo "Potenza impegnata e dimensionamento degli impianti"; tale dimensionamento dell'impianto sarà determinato di volta in volta secondo i criteri della buona tecnica, tenendo conto delle norme CEI. In particolare le condutture dovranno essere calcolate in funzione della potenza impegnata che si ricava nel seguente modo:

a) potenza assorbita da ogni singolo utilizzatore (P1 - P2 - P3 - ecc.) intesa come la potenza di ogni singolo utilizzatore (PU) moltiplicata per un coefficiente di utilizzazione (Cu);

$$P1 = Pu \times Cu;$$

b) potenza totale per la quale dovranno essere proporzionati gli impianti (Pt) intesa come la somma delle potenze assorbite da ogni singolo utilizzatore (P1 - P2 - P3 - ecc.) moltiplicata per il coefficiente di contemporaneità (Cc);

$$Pt = (P1 + P2 + P3 + P4 + \dots + Pn) \times Cc$$

Le condutture e le relative protezioni che alimentano i motori per ascensori e montacarichi dovranno essere dimensionate per una corrente pari a 3 volte quella nominale del servizio continuativo; ove i motori siano più di uno (alimentati dalla stessa conduttura) si applicherà il coefficiente della tabella di cui al paragrafo "Coefficienti per la valutazione del carico convenzionale delle unità d'impianto".

La sezione dei conduttori sarà quindi scelta in relazione alla potenza da trasportare, tenuto conto del fattore di potenza, e alla distanza da coprire.

Si definisce corrente d'impiego di un circuito (I_b) il valore della corrente da prendere in considerazione per la determinazione delle caratteristiche degli elementi di un circuito. Essa si calcola in base alla potenza totale ricavata dalle precedenti tabelle, alla tensione nominale e al fattore di potenza.

Si definisce portata a regime di un conduttore (I_z) il massimo valore della corrente che, in regime permanente e in condizioni specificate, il conduttore può trasmettere senza che la sua temperatura superi un valore specificato. Essa dipende dal tipo di cavo e dalle condizioni di posa ed è indicata nella tabella CEI UNEL 35024/1 ÷ 2.

Il potere d'interruzione degli interruttori automatici dovrà essere di almeno 4.500 A (Norme CEI 64-8/1 ÷ 7), a meno di diversa comunicazione dell'azienda di distribuzione dell'energia elettrica (Enel ecc.).

Gli interruttori automatici dovranno essere tripolari o quadripolari con 3 poli protetti.

Art. 3.5

DISPOSIZIONI PARTICOLARI PER GLI IMPIANTI DI ILLUMINAZIONE

3.5.1 Assegnazione dei valori di illuminazione

I valori medi di illuminazione da conseguire e da misurare entro 60 giorni dall'ultimazione dei lavori su un piano orizzontale posto a m 0,85 dal pavimento, in condizioni di alimentazione normali, saranno desunti, per i vari locali, dalle tabelle della norma UNI EN 12464-1.

Ai sensi della stessa norma il rapporto tra i valori minimi e massimi di illuminazione, nell'area di lavoro non deve essere inferiore a 0.80.

In fase di progettazione si adotteranno valori di illuminazione pari a 1.25 volte quelli richiesti per compensare il fattore di deprezzamento ordinario (norma UNI EN 12464-1).

3.5.2 Corpi illuminanti

Le sorgenti luminose utilizzate negli impianti di illuminazione per aree esterne devono possedere in maniera imprescindibile le seguenti caratteristiche:

- elevata efficienza luminosa;
- elevata affidabilità;
- lunga durata di funzionamento;
- compatibilità ambientale (collegata principalmente al problema dello smaltimento delle sorgenti esauste).

Inoltre nel caso di applicazioni legate all'ambiente urbano diventano prioritari anche i seguenti requisiti:

- tonalità della luce (temperatura di colore);
- indice di resa cromatica.

3.5.3 Condizioni ambiente

La Stazione Appaltante fornirà piante e sezioni, in opportuna scala, degli ambienti da illuminare, dando indicazioni sul colore e tonalità delle pareti degli ambienti stessi, nonché ogni altra eventuale opportuna indicazione.

3.5.4 Apparecchiatura illuminante

Gli apparecchi saranno dotati di schermi che possono avere compito di protezione e chiusura e/o controllo ottico del flusso luminoso emesso dalla lampada.

Soltanto per ambienti con atmosfera pulita sarà consentito l'impiego di apparecchi aperti con lampada non protetta. Gli apparecchi saranno in genere a flusso luminoso diretto per un migliore sfruttamento della luce emessa dalle lampade; per installazioni particolari, la Stazione Appaltante potrà prescrivere anche apparecchi a flusso luminoso diretto-indietro o totalmente indiretto.

3.5.5 Ubicazione e disposizione delle sorgenti

Particolare cura si dovrà porre all'altezza ed al posizionamento di installazione, nonché alla schermatura delle sorgenti luminose per eliminare qualsiasi pericolo di abbagliamento diretto o indiretto, come prescritto dalla norma UNI EN 12464-1.

In mancanza di indicazioni, gli apparecchi di illuminazione dovranno ubicarsi a soffitto con disposizione simmetrica e distanziati in modo da soddisfare il coefficiente di disuniformità consentito.

In locali di abitazione è tuttavia consentita la disposizione di apparecchi a parete (applique), per esempio, nelle seguenti circostanze: sopra i lavabi a circa m 1,80 dal pavimento, in disimpegni di piccole e medie dimensioni sopra la porta.

3.5.6 Potenza emittente (Lumen)

Con tutte le condizioni imposte sarà calcolata, per ogni ambiente, la potenza totale emessa in lumen, necessaria per ottenere i valori di illuminazione prescritti.

3.5.7 Luce ridotta

Il servizio di luce ridotta o notturna è opportuno che venga alimentato normalmente con circuito indipendente.

3.5.8 Alimentazione dei servizi di sicurezza e alimentazione di emergenza (CEI 64-8/1 ÷ 7).

Si definisce alimentazione dei servizi di sicurezza il sistema elettrico inteso a garantire l'alimentazione di apparecchi o parti dell'impianto necessari per la sicurezza delle persone. Il sistema include la sorgente, i circuiti e gli altri componenti.

Si definisce alimentazione di riserva il sistema elettrico inteso a garantire l'alimentazione di apparecchi o parti dell'impianto necessari per la sicurezza delle persone. Il sistema include la sorgente, i circuiti e gli altri componenti.

Si definisce alimentazione di riserva il sistema elettrico inteso a garantire l'alimentazione di apparecchi o parti dell'impianto per motivi diversi dalla sicurezza delle persone.

Alimentazione dei servizi di sicurezza

Essa è prevista per alimentare gli utilizzatori ed i servizi vitali per la sicurezza delle persone, come ad esempio:

- lampade chirurgiche nelle camere operatorie;
- utenze vitali nei reparti chirurgia, rianimazione, cure intensive;
- luci di sicurezza scale, accessi, passaggi;
- computer e/o altre apparecchiature contenenti memorie volatili.

Sono ammesse le seguenti sorgenti:

- batterie di accumulatori;
- pile;
- altri generatori indipendenti dall'alimentazione ordinaria;
- linea di alimentazione dell'impianto utilizzatore (ad esempio dalla rete pubblica di distribuzione) indipendente da quella ordinaria solo quando sia ritenuto estremamente improbabile che le due linee possano mancare contemporaneamente;
- gruppi di continuità.

L'intervento dovrà avvenire automaticamente.

L'alimentazione dei servizi di sicurezza è classificata, in base al tempo T entro cui è disponibile, nel modo seguente:

- T=0: di continuità (per l'alimentazione di apparecchiature che non ammettono interruzione);
- T<0,15s: ad interruzione brevissima;
- 0,15s<T<0,5s: ad interruzione breve (ad es. per lampade di emergenza).

La sorgente di alimentazione dovrà essere installata a posa fissa in locale ventilato accessibile solo a persone addestrate; questa prescrizione non si applicherà alle sorgenti incorporate negli apparecchi.

La sorgente di alimentazione dei servizi di sicurezza non dovrà essere utilizzata per altri scopi salvo che per l'alimentazione di riserva, purché abbia potenza sufficiente per entrambi i servizi e purché, in caso di sovraccarico, l'alimentazione dei servizi di sicurezza risulti privilegiata.

Qualora si impieghino accumulatori la condizione di carica degli stessi deve essere garantita da una carica automatica e dal mantenimento della carica stessa. Il dispositivo di carica deve essere dimensionato in modo da effettuare entro 6 ore la ricarica (Norma CEI EN 60598-2-22).

Gli accumulatori non dovranno essere in tampone.

Il tempo di funzionamento garantito dovrà essere di almeno 3 ore.

Non dovranno essere usate batterie per auto o per trazione.

Qualora si utilizzino più sorgenti e alcune di queste non fossero previste per funzionare in parallelo devono essere presi provvedimenti per impedire che ciò avvenga.

L'alimentazione di sicurezza potrà essere a tensione diversa da quella dell'impianto; in ogni caso i circuiti relativi dovranno essere indipendenti dagli altri circuiti, cioè tali che un guasto elettrico, un intervento, una modifica su un circuito non compromettano il corretto funzionamento dei circuiti di alimentazione dei servizi di sicurezza.

A tale scopo potrà essere necessario utilizzare cavi multipolari distinti, canalizzazioni distinte, cassette di derivazione distinte o con setti separatori, materiali resistenti al fuoco, circuiti con percorsi diversi ecc.

Dovrà evitarsi, per quanto possibile, che i circuiti dell'alimentazione di sicurezza attraversino luoghi con pericolo d'incendio; quando ciò non sia praticamente possibile i circuiti dovranno essere resistenti al fuoco.

È vietato proteggere contro i sovraccarichi i circuiti di sicurezza.

La protezione contro i corto circuiti e contro i contatti diretti e indiretti dovrà essere idonea nei confronti sia dell'alimentazione ordinaria, sia dell'alimentazione di sicurezza o, se previsto, di entrambe in parallelo.

I dispositivi di protezione contro i corti circuiti dovranno essere scelti e installati in modo da evitare che una sovracorrente su un circuito comprometta il corretto funzionamento degli altri circuiti di sicurezza.

I dispositivi di protezione comando e segnalazione dovranno essere chiaramente identificati e, ad eccezione di quelli di allarme, dovranno essere posti in un luogo o locale accessibile solo a persone addestrate.

Negli impianti di illuminazione il tipo di lampade da usare dovrà essere tale da assicurare il ripristino del servizio nel tempo richiesto, tenuto conto anche della durata di commutazione dell'alimentazione.

Negli apparecchi alimentati da due circuiti diversi, un guasto su un circuito non dovrà compromettere né la protezione contro i contatti diretti e indiretti, né il funzionamento dell'altro circuito.

Tali apparecchi dovranno essere connessi, se necessario, al conduttore di protezione di entrambi i circuiti.

Alimentazione di riserva

È prevista per alimentare utilizzatori e servizi essenziali ma non vitali per la sicurezza delle persone, come ad esempio:

- luci notturne;
- almeno un circuito luce esterna e un ascensore;
- centrale idrica;
- centri di calcolo;
- impianti telefonici, intercomunicanti, segnalazione, antincendio, videocitofonico.

La sorgente di alimentazione di riserva, ad esempio un gruppo elettrogeno oppure un gruppo di continuità, dovrà entrare in funzione entro 15 s dall'istante di interruzione della rete.

L'alimentazione di riserva dovrà avere tensione e frequenza uguali a quelle di alimentazione dell'impianto.

La sorgente dell'alimentazione di riserva dovrà essere situata in luogo ventilato accessibile solo a persone addestrate.

Qualora si utilizzassero più sorgenti e alcune di queste non fossero previste per funzionare in parallelo dovranno essere presi provvedimenti per impedire che ciò avvenga.

La protezione contro le sovracorrenti e contro i contatti diretti e indiretti dovrà essere idonea nei confronti sia dell'alimentazione ordinaria sia dell'alimentazione di riserva o, se previsto, di entrambe in parallelo.

Luce di sicurezza fissa

In base alla norma CEI EN 60598-2-22 dovranno essere installati apparecchi di illuminazione fissi in scale, cabine di ascensori, passaggi, scuole, alberghi, case di riposo e comunque dove la sicurezza lo richieda.

Luce di emergenza supplementare

Al fine di garantire un'illuminazione di emergenza in caso di black-out o in caso di intervento dei dispositivi di protezione, dovrà essere installata una luce di emergenza estraibile in un locale posto preferibilmente in posizione centrale, diverso da quelli in cui è prevista l'illuminazione di emergenza di legge.

Tale luce dovrà essere componibile con le apparecchiature della serie da incasso, essere estraibile con possibilità di blocco, avere un led luminoso verde per la segnalazione di "pronto all'emergenza" ed avere una superficie luminosa minima di 45 X 50 mm.

In particolare nelle scuole, alberghi, case di riposo ecc. dovrà essere installata una luce di emergenza componibile in ogni aula e in ogni camera in aggiunta all'impianto di emergenza principale e in tutte le cabine degli ascensori.

Art. 3.6
DISPOSIZIONI PARTICOLARI PER IMPIANTI
PER SERVIZI TECNOLOGICI E PER SERVIZI GENERALI

Tutti gli impianti destinati ad alimentare utenze dislocate nei locali comuni dovranno essere derivati da un quadro sul quale dovranno essere installate le apparecchiature di sezionamento, comando e protezione.

3.6.1 Quadro generale di protezione e distribuzione

Detto quadro dovrà essere installato nel locale contatori e dovrà avere caratteristiche costruttive uguali a quelle prescritte ai paragrafi "*Quadri di comando in lamiera*", "*Quadri di comando isolanti*" e "*Quadri elettrici da appartamento o similari*" dell'articolo "*Qualità e caratteristiche dei materiali*" ed essere munito di sportello con serratura.

Sul quadro dovranno essere montati ed elettricamente connessi, almeno le protezioni ed il comando dei seguenti impianti.

3.6.2 Illuminazione scale, atri e corridoi comuni

Gli apparecchi di illuminazione dovranno rispondere ai requisiti indicati nelle norme CEI.

Le lampade di illuminazione dovranno essere comandate a mezzo di un relè temporizzatore modulare e componibile con le apparecchiature da incasso oppure di tipo modulare componibile con le apparecchiature prescritte all'articolo "*Qualità e caratteristiche dei materiali*".

Il comando del temporizzatore dovrà avvenire con pulsanti luminosi, componibili con le apparecchiature installate nel quadro di comando, installati nell'ingresso, nei corridoi e sui pianerottoli del vano scale.

Il relè temporizzatore dovrà consentire una regolazione del tempo di spegnimento, dovrà avere un commutatore per illuminazione temporizzata o permanente ed avere contatti con portata 10 A.

3.6.3 Illuminazione cantine, solai e box comuni

L'impianto elettrico in questi locali dovrà realizzarsi con l'impiego di componenti a tenuta stagna (grado minimo di protezione IP55).

Ove l'energia consumata da dette utenze venga misurata dai contatori dei servizi comuni, l'impianto dovrà derivarsi dal quadro servizi generali.

In caso contrario, da ciascun contatore partirà una linea adeguatamente protetta destinata all'alimentazione dei locali suddetti.

Nelle autorimesse private con più di 9 autoveicoli e nelle autorimesse pubbliche, l'impianto elettrico deve essere realizzato in conformità alle norme CEI 64-2.

In particolare tutte le apparecchiature installate fino a 3,5 m di altezza dovranno avere grado di protezione minimo IP44.

Per quanto possibile dovranno essere evitate installazioni elettriche nelle fosse e nei cunicoli; diversamente sarà necessario attenersi alle prescrizioni contenute nell'appendice A delle norme CEI 64-2.

Le prese fisse dovranno essere ubicate in posizioni tali da evitare la necessità di ricorrere a prolunghe e dovranno essere installate ad un'altezza minima del pavimento di 1,50 m.

Le diverse parti dell'impianto elettrico dovranno essere protette dagli urti da parte dei veicoli.

Il gruppo di misura e gli interruttori generali dovranno essere installati in un vano privo di tubazioni e di contenitori di fluidi infiammabili.

I componenti di cui sopra dovranno essere facilmente e rapidamente accessibili dall'esterno delle zone pericolose.

3.6.4 Illuminazione esterna

Le lampade destinate ad illuminare zone esterne ai fabbricati dovranno essere alimentate dal quadro servizi generali. I componenti impiegati nella realizzazione dell'impianto, nonché le lampade e gli accessori necessari dovranno essere protetti contro la pioggia, l'umidità e la polvere.

L'accensione delle lampade dovrà essere effettuata a mezzo di interruttore programmatore (orario) con quadrante giornaliero modulare e componibile con gli apparecchi montati nel quadro elettrico d'appartamento.

Tutti i prodotti e/o materiali di cui al presente articolo, qualora possano essere dotati di marcatura CE secondo la normativa tecnica vigente, dovranno essere muniti di tale marchio.

3.6.5 Impianto alimentazione ascensori

Le linee di alimentazione degli impianti elettrici degli ascensori e dei montacarichi dovranno essere indipendenti da quelle degli altri servizi e dovranno partire dal quadro servizi generali.

Le condutture e le protezioni dovranno essere proporzionate per una corrente pari a 3 volte quella nominale del servizio continuativo.

Ove i motori fossero più di uno (alimentati dalla stessa condotta) si dovrà applicare il coefficiente di riduzione della tabella di cui al paragrafo "*Coefficienti per la valutazione del carico convenzionale delle unità d'impianto*".

Nel vano ascensore o montacarichi dovranno essere installate solo condutture appartenenti all'elevatore.

L'impianto di allarme dovrà essere alimentato da una sorgente indipendente dall'alimentazione ordinaria e dovrà essere separato per ogni ascensore (batterie caricate in tampone).

Nel locale macchina dovrà essere installato un quadro contenente gli interruttori automatici magnetotermici differenziali, nonché gli interruttori, e le lampade spia relative, per l'illuminazione del vano ascensore, del locale ecc.

Il quadro e gli apparecchi devono avere le caratteristiche descritte nell'articolo "*Qualità e caratteristiche dei materiali*".

In conformità all'art. 6 del D.P.R. 1497/1963 e s.m.i., nei fabbricati nei quali non vi sia personale di custodia, dovrà prevedersi l'interruttore generale o il comando dell'interruttore installato in una custodia sotto vetro da disporsi al piano terreno in posizione facilmente accessibile.

L'interruttore potrà essere automatico oppure senza alcuna protezione; in qualsiasi caso la linea dovrà avere una protezione a monte. Il quadretto dovrà permettere il fissaggio a scatto di interruttori magnetotermici e non automatici fino a 63 A.

L'impianto di messa a terra dell'ascensore o del montacarichi dovrà essere collegato all'impianto di terra del fabbricato, salvo diversa prescrizione in fase di collaudo dell'ascensore e del montacarichi stesso.

3.6.6 Impianto alimentazione centrale termica

L'impianto elettrico nelle centrali termiche dovrà essere realizzato in conformità alle prescrizioni delle norme CEI 64-2 "*Impianti termici non inseriti in un ciclo di lavorazione industriale*".

È di competenza dell'Impresa aggiudicataria, salvo diversi accordi tra le parti, l'esecuzione dell'impianto riguardante:

- a) alimentazione del quadro servizi generali o dai gruppi di misura (contatori) al quadro all'interno del locale previo passaggio delle linee da uno o più interruttori installati in un quadretto con vetro frangibile e serratura posto all'esterno del locale vicino all'ingresso, per l'interruzione dell'alimentazione elettrica al quadro interno, secondo disposizioni dei VV.F.;
- b) quadro interno al locale sul quale dovranno essere installate le protezioni della linea di alimentazione bruciatore, della linea di alimentazione delle pompe e di altri eventuali utilizzatori;
- c) illuminazione del locale.

Il resto dell'impianto dovrà essere eseguito in modo da rispettare le disposizioni di legge sia per quanto riguarda i dispositivi di sicurezza sia per quanto riguarda i dispositivi di regolazione per fare in modo che la temperatura nei locali non superi i 20 gradi C.

Salvo alcune particolari zone di pericolo da identificare secondo le disposizioni delle norme CEI 64-2, tutti gli impianti all'interno del locale dovranno essere adatti per i luoghi di classe 3.

In particolare il quadro elettrico, i corpi illuminanti, gli interruttori di comando, le prese ecc. dovranno avere grado di protezione minimo IP44.

3.6.7 Altri impianti

a) Per l'alimentazione delle apparecchiature elettriche degli altri impianti relativi a servizi tecnologici (come impianto di condizionamento d'aria, impianto acqua potabile, impianto sollevamento acque di rifiuto e altri eventuali) dovranno essere previste singole linee indipendenti, ognuna protetta in partenza dal quadro dei servizi generali da proprio interruttore automatico differenziale. Tali linee faranno capo ai quadri di distribuzione relativi all'alimentazione delle apparecchiature elettriche dei singoli impianti tecnologici.

b) Per tutti gli impianti tecnologici richiamati al precedente comma a), la Stazione Appaltante indicherà se il complesso dei quadri di distribuzione per ogni singolo impianto tecnologico, i relativi comandi e controlli e le linee derivate in partenza dai quadri stessi dovranno far parte dell'appalto degli impianti elettrici, nel qual caso la Stazione Appaltante preciserà tutti gli elementi necessari. Nell'anzidetto caso, in corrispondenza ad ognuno degli impianti tecnologici, dovrà venire installato un quadro ad armadio, per il controllo e la protezione di tutte le utilizzazioni precisate. Infine, in partenza dai quadri, dovranno prevedersi

i circuiti di alimentazione fino ai morsetti degli utilizzatori.

Tutti i prodotti e/o materiali di cui al presente articolo, qualora possano essere dotati di marcatura CE secondo la normativa tecnica vigente, dovranno essere muniti di tale marchio.

Art. 3.7

IMPIANTI DI PROTEZIONE CONTRO LE SCARICHE ATMOSFERICHE - LPS

3.7.1 Premessa

Un impianto di protezione contro i fulmini ha il compito di proteggere gli edifici dalle fulminazioni dirette e, conseguentemente, da un eventuale incendio o dagli effetti della corrente generata dal fulmine.

In particolare si impone l'installazione di protezioni permanenti contro i fulmini quando possono colpire facilmente una struttura o possono provocare gravi conseguenze a causa:

- della sua posizione;
- del tipo di costruzione;
- del suo utilizzo.

La differenza di potenziale tra le cariche elettriche delle nubi e le cariche al suolo viene compensata attraverso i fulmini che colpiscono il terreno e che possono essere di 2 tipi:

- il fulmine **discendente** (nube-terra) si verifica in genere su aree pianeggianti e in corrispondenza di costruzioni basse;
- il fulmine **ascendente** (terra-nube) si può generare in corrispondenza di oggetti al suolo di altezza considerevole, come tralicci, turbine eoliche, torri per telecomunicazioni, campanili di chiese o in corrispondenza delle vette di montagne.

3.7.2 Normativa

Le misure di protezione contro le scariche atmosferiche dovranno essere conformi alle prescrizioni contenute nella serie di norme CEI EN 62305 per la protezione contro i fulmini, le quali prevedono quattro livelli di protezione così come riportato nella seguente tabella:

Livello di protezione	Efficienza
I	0,98
II	0,95
III	0,90
IV	0,80

Inoltre si dovranno utilizzare le Linee guida, definite dalla norma CEI 81-29, per il corretto utilizzo in ambito nazionale delle Norme CEI EN 62305.

3.7.3 Caratteristiche dell'impianto LPS

In generale, l'impianto di protezione contro le scariche atmosferiche si compone dei seguenti elementi:

- impianto di protezione contro le fulminazioni dirette, costituito dagli elementi idonei alla captazione, all'adduzione e alla dispersione nel suolo della corrente del fulmine;
- impianto di protezione contro le fulminazioni indirette, costituito da connessioni metalliche e limitatori di tensione, per impedire/limitare gli effetti del passaggio della corrente di fulmine nell'impianto di protezione o nelle strutture confinanti.

Nello specifico i sistemi di protezione contro i fulmini, definiti **LPS - Lighting Protection of Structures**, possiamo dividerli in esterno ed interno.

Quindi il sistema di **protezione esterna** contro i fulmini esterna avrà il compito di:

- intercettare le fulminazioni dirette mediante captatori;
- ripartire la corrente di fulmine a terra con le calate;
- distribuire la corrente di fulmine nel terreno tramite i dispersori;

mentre la **protezione interna** sarà necessaria per evitare la formazione di scariche pericolose all'interno della struttura, attraverso l'equipotenzialità tra gli elementi del sistema di protezione e i conduttori interni alla

costruzione. L'equipotenzialità antifulmine diminuisce le differenze di potenziale causate dalla corrente di fulmine mediante il collegamento di tutte le parti conduttrici separate dell'impianto tramite conduttori oppure **SPD - Surge Protective Device**, ossia dei limitatori di sovratensioni.

In pratica il sistema di protezione LPS esterno dovrà essere costituito da captatori ad asta o a maglia, per realizzare un volume protetto dai fulmini.

I captatori ad asta saranno posizionati in uno o più punti, sulla sommità dell'edificio con ridotto sviluppo orizzontale, mentre i captatori a maglia avvolgeranno completamente la costruzione con una gabbia metallica, costituita da piattine o tondi in ferro o in rame, avente percorsi rigorosamente rettilinei, con eventuali cambi di direzione senza spigoli o curve a piccolo raggio.

L'impianto LPS interno dovrà essenzialmente essere costituito da:

- organi di captazione;
- organi di discesa denominati calate;
- dispersori;
- collegamenti diretti o tramite SPD agli impianti esterni e interni, e ai corpi metallici esterni e interni.

Impianto SPD

Un impianto SPD impedisce il danneggiamento di circuiti e di apparati provocati da sovratensioni di origine esterna come i fulmini e di origine interna (manovre o interventi di dispositivi di protezione). In sostanza il limitatore di sovratensioni SPD rappresenta un dispositivo per limitare le sovratensioni e deviare le sovracorrenti, verso terra.

Questi limitatori di tensione dovranno essere installati tra conduttori attivi e terra. La loro scelta dipenderà dal punto di installazione nell'impianto e della relativa corrente di scarica, nonché dalla distanza esistente tra le apparecchiature da proteggere e l'SPD e dalla tensione di tenuta ad impulso delle stesse.

Gli SPD di bassa tensione, secondo la norma CEI EN 61643-1, dovranno essere dimensionati in relazione alla tenuta all'impulso dell'apparecchiatura da proteggere, installati in prossimità dell'apparecchiatura da proteggere e coordinati con gli altri dispositivi di protezione dalle sovratensioni.

La scelta dell'appropriato livello di tensione di protezione di un SPD dipende dalla:

- tensione di tenuta ad impulso dell'apparato da proteggere;
- lunghezza delle connessioni dell'SPD;
- lunghezza e percorso delle connessioni tra l'SPD e l'apparato.

Connessione degli SPD

Per la protezione degli impianti elettrici contro le sovratensioni transitorie di origine atmosferica trasmesse da un sistema di alimentazione elettrica, la norma CEI 64-8 prescrive la connessione degli SPD a valle/monte di un interruttore, e prevede tre modalità di connessione:

- **Tipo A:** negli impianti dove c'è una connessione diretta fra il neutro e il conduttore di protezione nel punto d'installazione dell'SPD, o vicino ad esso, o, se non esiste il neutro, fra ciascun conduttore di fase e il collettore principale di terra o il conduttore di protezione principale, scegliendo tra i due percorsi il percorso più breve;
- **Tipo B:** negli impianti dove non c'è una connessione diretta fra il neutro e il conduttore di protezione nel punto d'installazione dell'SPD, o vicino ad esso fra ciascun conduttore di fase e il collettore principale di terra o il conduttore di protezione principale, e fra il conduttore di neutro e il collettore principale di terra o il conduttore di protezione, scegliendo comunque il percorso più breve;
- **Tipo C:** negli impianti dove non c'è una connessione diretta fra il neutro e il conduttore di protezione nel punto di installazione dell'SPD, o vicino ad esso fra ciascun conduttore di fase e il conduttore di neutro e fra il conduttore di neutro e il collettore principale di terra o il conduttore di protezione, scegliendo comunque il percorso più breve.

3.7.4 Dispositivi di captazione dei fulmini

I punti di abbattimento dei fulmini, quali punte di cuspidi, camini, colmi e displuvi, spigoli di grondaie, parapetti e altre strutture emergenti dal tetto, dovranno essere dotati di impianti di captazione.

L'adeguato dimensionamento dei sistemi di captazione, come aste, fili e funi tese e conduttori a maglie combinabili anche tra loro, riduce, in maniera controllata, gli effetti della fulminazione su una struttura. Bisognerà porre particolare attenzione alla protezione degli angoli e dei bordi della costruzione.

Per stabilire la disposizione e le posizioni dei dispositivi di captazione, generalmente vengono utilizzati i seguenti criteri:

- metodo della sfera rotolante;
- metodo della maglia;
- metodo dell'angolo di protezione.

Il metodo di progettazione più utilizzato è quello della sfera rotolante, indicato principalmente per le geometrie più articolate dei manufatti.

Calate

Per calata intendiamo il collegamento elettrico tra il sistema di captazione e l'impianto di messa a terra. Esse devono condurre la corrente di fulmine captata verso l'impianto di messa a terra, senza creare danni all'edificio.

La riduzione dei danni alle strutture, che possono avvenire durante la scarica della corrente di fulmine verso l'impianto di terra,

- si realizza posando le calate in modo tale che dal punto d'impatto del fulmine verso terra:
- la lunghezza dei percorsi della corrente sia la più corta possibile (diritta, verticale, senza spire);
- esistano molti percorsi paralleli della corrente;
- i collegamenti verso i corpi metallici della struttura siano creati in tutti i punti necessari.

La disposizione e il numero delle calate dovrà essere realizzata in modo che, partendo dagli angoli della struttura, siano distribuite in maniera uniforme lungo tutto il perimetro del tetto, rispettando il numero minimo delle calate, a seconda della classe di LPS.

Nella norma CEI EN 62305-3 sono riportate le distanze tipiche tra calate e conduttori ad anello, a seconda della classe di LPS:

In generale, l'impianto di protezione contro le scariche atmosferiche si compone dei seguenti elementi:

- impianto di protezione contro le fulminazioni dirette, costituito dagli elementi idonei alla captazione, all'adduzione e alla dispersione nel suolo della corrente del fulmine;
- impianto di protezione contro le fulminazioni indirette, costituito da connessioni metalliche e limitatori di tensione, per impedire/limitare gli effetti del passaggio della corrente di fulmine nell'impianto di protezione o nelle strutture confinanti.

Nello specifico i sistemi di protezione contro i fulmini, definiti **LPS - Lighting Protection of Structures**, possiamo dividerli in esterno ed interno.

Quindi il sistema di **protezione esterna** contro i fulmini esterna avrà il compito di:

- intercettare le fulminazioni dirette mediante captatori;
- ripartire la corrente di fulmine a terra con le calate;
- distribuire la corrente di fulmine nel terreno tramite i dispersori;

mentre la **protezione interna** sarà necessaria per evitare la formazione di scariche pericolose all'interno della struttura, attraverso l'equipotenzialità tra gli elementi del sistema di protezione e i conduttori interni alla costruzione. L'equipotenzialità antifulmine diminuisce le differenze di potenziale causate dalla corrente di fulmine mediante il collegamento di tutte le parti conduttrici separate dell'impianto tramite conduttori oppure **SPD - Surge Protective Device**, ossia dei limitatori di sovratensioni.

In pratica il sistema di protezione LPS esterno dovrà essere costituito da captatori ad asta o a maglia, per realizzare un volume protetto dai fulmini.

I captatori ad asta saranno posizionati in uno o più punti, sulla sommità dell'edificio con ridotto sviluppo orizzontale, mentre i captatori a maglia avvolgeranno completamente la costruzione con una gabbia metallica, costituita da piattine o tondi in ferro o in rame, avente percorsi rigorosamente rettilinei, con eventuali cambi di direzione senza spigoli o curve a piccolo raggio.

L'impianto LPS interno dovrà essenzialmente essere costituito da:

- organi di captazione;
- organi di discesa denominati calate;
- dispersori;
- collegamenti diretti o tramite SPD agli impianti esterni e interni, e ai corpi metallici esterni e interni.

La disposizione e il numero delle calate dovrà essere realizzata in modo che, partendo dagli angoli della struttura, siano distribuite in maniera uniforme lungo tutto il perimetro del tetto, rispettando il numero minimo delle calate, a seconda della classe di LPS.

Nella norma CEI EN 62305-3 sono riportate le distanze tipiche tra calate e conduttori ad anello, a seconda della classe di LPS:

Classe di LPS	Distanza tipica (in metri)
I	10
II	10
III	15
IV	20

Le calate dovranno essere posizionate in modo da costituire la continuazione diretta dei conduttori di captazione, secondo un percorso rettilineo e in verticale, così da realizzare il collegamento diretto più breve possibile verso terra.

Sarà da evitare assolutamente la formazione di spire, ad esempio intorno a delle gronde sporgenti, e nel caso non sia possibile, la distanza misurata nel punto in cui due punti di una calata sono più vicini e la lunghezza della calata tra questi due punti, dovranno rispettare una distanza di sicurezza.

Le calate non potranno essere collocate all'interno di grondaie e pluviali (anche se rivestiti di materiale isolante) poiché l'umidità presente potrebbe causare una eccessiva corrosione.

Solo nel caso in cui si impieghino calate in alluminio rivestite in PVC sarà possibile la posa in malta, intonaco o calcestruzzo, assicurandosi che il rivestimento non sia danneggiato meccanicamente e che non si possano verificare rotture dell'isolamento alle basse temperature.

In prossimità di tutte le porte e le finestre, l'installazione delle calate dovrà rispettare la distanza di sicurezza.

I pluviali in metallo dovranno essere collegati con le calate quando si incrociano tra loro. Gli stessi pluviali in metallo, anche se non utilizzati come calate, dovranno essere collegati alla base con il sistema equipotenziale oppure con l'impianto di terra.

3.7.5 Impianto di messa a terra

L'impianto di messa a terra, secondo la norma CEI EN 62305-3, è la continuazione dell'impianto di captazione e di calata per la scarica della corrente di fulmine a terra. Tale impianto avrà anche la funzione di realizzare un collegamento equipotenziale tra le calate e la ripartizione dei potenziali in prossimità delle pareti della struttura.

Per i diversi sistemi elettrici, quali protezione contro i fulmini, impianti in bassa tensione e impianti di telecomunicazione, sarà preferibile un impianto di messa a terra comune, che dovrà essere collegato con il sistema equipotenziale.

La norma citata classifica i dispersori per l'impianto di messa a terra in tipo A e B e, per entrambi, la loro lunghezza minima dipende della classe di protezione LPS. La resistività precisa del terreno dovrà essere individuata tramite una misurazione sul posto con il metodo WENNER.

Classe di LPS	Materiale	Spessore a) [mm]	Spessore b) [mm]
da I a IV	Piombo	–	2,0
	Acciaio (inox, zincato)	4	0,5
	Titanio	4	0,5
	Rame	5	0,5
	Alluminio	7	0,65
	Zinco	–	0,7

spessore a) previene le scariche disruptive

spessore b) solo per lamiere metalliche se non vanno prevenute scariche disruptive, surriscaldamento e incendio

Le lamiere metalliche potranno essere utilizzate come meccanismi di captazione naturale solo se è tollerata la loro perforazione, il surriscaldamento e la fusione. Se un danneggiamento del tetto in caso di impatto di un fulmine non viene accettato dal proprietario, sarà indispensabile installare sul tetto metallico un impianto di captazione separato, che dovrà essere progettato in modo che la sfera rotolante (raggio r a seconda della classe di protezione scelta) non tocchi il tetto in metallo. Per tale caso si dovrà installare un impianto di captazione con molte punte di captazione.

La pratica corrente, indipendentemente dalla classe di protezione, sono state comprovate le altezze delle punte di captazione indicate nella seguente tabella:

Adatto a tutte le classi LPS	
Distanza tra i conduttori orizzontali	Altezza della punta di captazione
3 m	15 cm
4 m	25 cm
5 m	35 cm
6 m	45 cm

I conduttori e le punte di captazione saranno fissati alla copertura senza forarla; per i vari tipi di tetti metallici (ribordato, ondulato, grecato) sono disponibili diverse tipologie di staffe portafilo.

Occorre osservare che, ad esempio su un tetto trapezoidale, il conduttore deve essere ancorato entro la staffa portafilo che si trova nel punto più alto del tetto, mentre deve avere posa libera in tutte le altre staffe portafilo, a causa della dilatazione termica dovuta alla variazione di temperatura. La staffa portafilo dovrà essere agganciata alla vite di fissaggio sopra la guarnizione del foro, al fine di evitare la possibile entrata di umidità.

Per evitare una fulminazione diretta su impianti non protetti e sporgenti dal tetto, come lucernari e coperture di canne fumarie, ovvero punti molto esposti alle fulminazioni, dovranno essere installate delle aste di captazione vicino a queste sporgenze. L'altezza delle aste di captazione dipende dall'angolo di protezione α .

Dispensori di tipo A

Sono dispersori a elementi radiali singoli (dispersore orizzontale), oppure dispersori verticali, che saranno collegati alla relativa calata. Il numero minimo di dispersori di tipo A sarà di due, mentre sarà sufficiente un solo dispersore per aste di captazione o pali singoli.

Per le protezioni in classe LPS III e IV si dovrà prevedere una lunghezza minima del dispersore di 5 m, diversamente per le classi di protezione I e II, la lunghezza del dispersore sarà determinata in base alla resistività del terreno.

I dispersori verticali dovranno essere inseriti in posizione perpendicolare nel suolo naturale che si trova al di sotto delle fondazioni. Per questo motivo hanno il vantaggio di trovarsi in strati di terreno più profondi, la cui resistività generalmente è inferiore rispetto agli strati più superficiali.

In condizioni di gelo si dovrà di considerare come inefficace il primo mezzo metro di un dispersore verticale.

I singoli dispersori del tipo A dovranno essere connessi fra di loro, al fine di raggiungere una ripartizione uniforme della corrente, requisito fondamentale per il calcolo della distanza di sicurezza.

Il collegamento dei dispersori del tipo A potrà effettuarsi in aria o sotto terra.

Nelle installazioni su impianti già esistenti, i collegamenti tra i singoli dispersori si potranno realizzare anche all'interno della struttura.

Dispensori di tipo B

I dispersori di tipo B sono dispersori ad anello posti attorno al manufatto da proteggere oppure dispersori di fondazione.

Nel caso non fosse possibile ottenere un anello chiuso all'esterno dell'edificio, dovranno essere installati dei conduttori all'interno per chiudere l'anello. A questo scopo potranno essere adoperate anche delle tubazioni o altri elementi metallici, purché elettricamente continui.

Almeno l'80% della lunghezza del dispersore dovrà essere a contatto con il terreno, per poter considerare il dispersore di tipo B come base per il calcolo della distanza di sicurezza. La lunghezza minima dei dispersori di tipo B dipende dalla classe di protezione LPS. Per le classi di protezione LPS I e II la lunghezza minima del dispersore viene stabilita in base alla resistività del terreno.

Nell'eventualità dovessero essere necessari ulteriori dispersori radiali o verticali (oppure dispersori obliqui),

il numero di questi dispersori supplementari non dovrà essere inferiore al numero di calate, ma almeno pari a due, e saranno distribuiti in modo regolare sul perimetro e collegati con il dispersore ad anello.

Per l'eventuale collegamento dei dispersori supplementari a quello di fondazione, dovrà essere utilizzato acciaio inossidabile.

3.7.6 Tipologie di impianti di captazione

Edifici con tetto spiovente

In presenza di tetti a doppia falda dovrà essere installata una rete di captazione a maglie con una larghezza di maglia determinata dalla classe di protezione, come ad esempio metri 15 x 15 m per classe di protezione III.

La collocazione delle maglie sarà determinata considerando l'uso del colmo, degli spigoli perimetrali e della grondaia metallica per la chiusura perimetrale dell'impianto di captazione sulla copertura del tetto, assicurandosi che la grondaia sia collegata in modo elettricamente continuo, installando un morsetto per grondaia sul punto di incrocio tra il dispositivo di captazione e la grondaia del tetto.

I tubi di sfiato in PVC, che rappresentano strutture in materiale non conduttivo, quando non spoggeranno più di m 50 dal piano delle maglie, saranno considerate sufficientemente protetti. Nel caso in cui la sporgenza fosse superiore, dovrà essere dotata di una punta di captazione collegata al conduttore di captazione, mediante un cavo di 8 mm di diametro e massima lunghezza libera di cm. 50.

Le strutture metalliche presenti sul tetto, che non hanno collegamenti conduttivi verso l'interno della struttura, se:

- non sporgono dal piano del tetto più di cm 30;
- racchiudono una superficie massima di mq. 1;
- hanno una lunghezza massima di mt. 2,00;

possono non essere collegate ai captatori, tuttavia dovrà essere rispettata la distanza di sicurezza verso gli organi di captazione e di discesa.

In presenza di camini, le aste di captazione dovranno essere installate in modo da comprendere l'intero camino nel volume protetto. Nel caso di camini in mattoni o muratura l'asta di captazione dovrà essere montata sul camino stesso.

Se all'interno del camino vi è un tubo metallico, allora dovrà essere rispettata la distanza di sicurezza verso questa parte conduttiva. In questa situazione saranno utilizzati dei dispositivi di captazione isolati, e le aste di captazione dovranno essere installate con dei distanziatori. Infine il tubo metallico dovrà essere collegato al sistema equipotenziale.

Questa stessa procedura di messa in opera sarà utilizzata per l'impianto per la protezione di antenne paraboliche, poiché possono trasmettere delle correnti parziali di fulmine all'interno dell'edificio attraverso gli schermi dei cavi coassiali.

Edifici con tetto spiovente

In presenza di tetti a doppia falda dovrà essere installata una rete di captazione a maglie con una larghezza di maglia determinata dalla classe di protezione, come ad esempio metri 15 x 15 m per classe di protezione III.

La collocazione delle maglie sarà determinata considerando l'uso del colmo, degli spigoli perimetrali e della grondaia metallica per la chiusura perimetrale dell'impianto di captazione sulla copertura del tetto, assicurandosi che la grondaia sia collegata in modo elettricamente continuo, installando un morsetto per grondaia sul punto di incrocio tra il dispositivo di captazione e la grondaia del tetto.

I tubi di sfiato in PVC, che rappresentano strutture in materiale non conduttivo, quando non spoggeranno più di m 50 dal piano delle maglie, saranno considerate sufficientemente protetti. Nel caso in cui la sporgenza fosse superiore, dovrà essere dotata di una punta di captazione collegata al conduttore di captazione, mediante un cavo di 8 mm di diametro e massima lunghezza libera di cm. 50.

Le strutture metalliche presenti sul tetto, che non hanno collegamenti conduttivi verso l'interno della

struttura, se:

- non sporgono dal piano del tetto più di cm 30;
- racchiudono una superficie massima di mq. 1;
- hanno una lunghezza massima di mt. 2,00;

possono non essere collegate ai captatori, tuttavia dovrà essere rispettata la distanza di sicurezza verso gli organi di captazione e di discesa.

In presenza di camini, le aste di captazione dovranno essere installate in modo da comprendere l'intero camino nel volume protetto. Nel caso di camini in mattoni o muratura l'asta di captazione dovrà essere montata sul camino stesso.

Se all'interno del camino vi è un tubo metallico, allora dovrà essere rispettata la distanza di sicurezza verso questa parte conduttiva. In questa situazione saranno utilizzati dei dispositivi di captazione isolati, e le aste di captazione dovranno essere installate con dei distanziatori. Infine il tubo metallico dovrà essere collegato al sistema equipotenziale.

Questa stessa procedura di messa in opera sarà utilizzata per l'impianto per la protezione di antenne paraboliche, poiché possono trasmettere delle correnti parziali di fulmine all'interno dell'edificio attraverso gli schermi dei cavi coassiali.

Costruzioni con copertura metallica

Quando il fulmine si abbatte direttamente su tale tipo di copertura, nel punto d'impatto si può verificare una perforazione a causa della fusione e dell'evaporazione. La dimensione della perforazione dipende dall'energia del fulmine, oltre che dalle proprietà materiali del tetto (ad esempio lo spessore). Il problema maggiore è il danno conseguente, ad esempio la protezione contro la pioggia non più garantita, poiché prima che venga notato il danno può trascorrere molto tempo.

Per evitare questo tipo di danni, dovrà essere installato anche su un tetto in metallo sottile un sistema di protezione contro i fulmini esterno adeguato, con conduttori e morsetti a prova di corrente di fulmine. La norma di protezione dai fulmini CEI EN 62305-3 indica chiaramente il pericolo per i tetti in metallo.

Se risulta necessario un sistema di protezione contro i fulmini esterno, le lamiere metalliche dovranno presentare i valori minimi indicati nella seguente tabella:

3.7.7 Verifica e conformità dell'impianto

Ad ultimazione dei lavori dell'impianto di protezione contro le scariche atmosferiche, si dovrà essere verificare che:

- l'LPS sia conforme al progetto esecutivo;
- tutti i componenti dell'LPS siano in buone condizioni;
- tutte le strutture aggiunte dopo (nel caso di ristrutturazioni) siano comprese nella struttura protetta con ampliamenti dell'LPS.

L'appaltatore, al termine dei lavori, dovrà rilasciare la **dichiarazione di conformità dell'impianto** in virtù del "Regolamento di semplificazione del procedimento per la denuncia di installazioni e dispositivi di protezione contro le scariche atmosferiche, di dispositivi di messa a terra di impianti elettrici e di impianti elettrici pericolosi" (DPR 462/2001).

La messa in esercizio degli impianti elettrici di messa a terra e dei dispositivi di protezione contro le scariche atmosferiche non può essere effettuata prima della verifica eseguita dall'installatore (art. 2 DPR 462/2001), che rilascerà la dichiarazione di conformità, ai sensi del DM 37/2008, e che equivarrà ad omologazione dell'impianto.

Entro 30 giorni dalla messa in esercizio dell'impianto, il datore di lavoro dovrà inviare la dichiarazione di conformità all'ISPESL (oggi INAIL, in base alla legge 122/2010) e all'ASL o all'ARPA territorialmente competenti.

CAPITOLO 4

OPERE PER LA PREVENZIONE INCENDI

Art 4.1 Generalità

Le opere per la protezione incendi sono finalizzate ad annullare o almeno ridurre le conseguenze di un incendio in un'attività.

Tali impianti sono progettati, realizzati e mantenuti a regola d'arte secondo quanto prescritto dalle specifiche regolamentazioni, dalle norme di buona tecnica e dalle istruzioni fornite dai fabbricanti.

La protezione dall'incendio può intendersi "passiva" o "attiva".

Quella "passiva" non richiede l'intervento di un uomo o di un impianto ma consiste in:

- barriere antincendio (es. muri e porte tagliafuoco, isolamento dell'edificio, distanze di sicurezza esterne ed interne etc.)
- materiali classificati per la reazione al fuoco
- sistemi di ventilazione
- vie d'uscita adeguate.

Quella "attiva" invece richiede l'intervento dell'uomo o di un impianto. Alcuni esempi sono:

- la rete idrica antincendi
- gli estintori
- gli impianti di rilevazione e spegnimento automatici
- l'evacuatore di fumi e calore
- i dispositivi di segnalazione ed allarme

Le opere di prevenzione incendi includono quindi mezzi di rivelazione, segnalazione o allarme, evacuazione di fumo e calore, controllo o estinzione, atti a garantire l'effettiva tenuta, in caso d'incendio, delle strutture o materiali interessati.

A seconda del tipo, gli impianti di estinzione incendi si suddividono in:

- fissi (es. reti antincendio a pioggia, idranti, ecc.)
- mobili o portatili (es. estintori portatili e carrellati)

A seconda del tipo di estinguente inoltre, i sistemi di estinzione possono essere classificati come di seguito:

- sistemi a gas (inerti, alogenati, anidride carbonica, ecc.)
- sistemi a polvere chimica
- sistemi a schiuma
- sistemi a acqua nebulizzata (Water Mist)
- sistemi a pioggia o diluvio

L'attrezzatura e/o i materiali utilizzati per costituzione degli impianti antincendio, in tutti i suoi componenti, devono essere conformi alle norme UNI EN di riferimento e dotati della marcatura CE.

A completamento dell'impianto antincendio dovranno essere previste tutte le opere e/o installazioni necessarie a garantire la rispondenza con la normativa vigente per gli edifici da servire, in funzione delle specifiche attività che si dovranno accogliere.

Gli interventi relativi alle opere di prevenzione incendio sono di seguito indicati.

Art 4.2 Porte tagliafuoco

Generalità

Le sigle che definiscono le prestazioni di resistenza al fuoco di elementi costruttivi o strutturali sono riportate nella classificazione delle norme antincendio vigenti ed in particolare della serie UNI EN 13501 come di seguito:

Simbolo	Prestazione	Descrizione
R	Capacità portante	Capacità di un elemento strutturale di portare i carichi presenti in condizioni di incendio normalizzato, per un certo periodo di tempo
E	Tenuta	Capacità di un elemento costruttivo o strutturale di impedire il passaggio di fumi e gas caldi per un certo periodo di tempo, in condizioni di incendio normalizzate
I	Isolamento	Capacità di un elemento costruttivo o strutturale di impedire il passaggio calore di un incendio normalizzato per un certo periodo di tempo. A seconda dei limiti più o meno severi al trasferimento di calore, il requisito si specializza in I1 o I2. L'assenza di indicazione al pedice sottintende il requisito I2
W	Irraggiamento	Capacità di un elemento costruttivo o strutturale di limitare, per un certo periodo di tempo, l'irraggiamento termico da parte della superficie non esposta in condizioni di incendio normalizzate.
C	Dispositivo automatico di chiusura	Capacità di chiusura di un varco da parte di un elemento costruttivo in condizioni normalizzate di incendio e di sollecitazione meccanica.
S	Tenuta di fumo	Capacità di un elemento di chiusura di limitare o ridurre il passaggio di gas o fumi freddi in condizioni di prova normalizzate. Il requisito si specializza in: <ul style="list-style-type: none"> • S_a: se la tenuta al passaggio dei gas o fumi è garantita a temperatura ambiente; • S_m (o S₂₀₀): se la tenuta al passaggio dei gas o fumi è garantita sia a temperatura ambiente che a 200°C.

Quindi il numero che segue la sigla EI indica il tempo per il quale le condizioni suddette devono essere mantenute (es. "EI 120" significa che le condizioni elencate devono essere mantenute almeno 120 minuti).

Porte e chiusure resistenti al fuoco (comprese quelle che includono parti vetrate e accessori), e rispettivi sistemi di chiusura saranno identificate secondo la seguente classificazione:

Si applica a	Porte e chiusure resistenti al fuoco (comprese quelle che includono parti vetrate e accessori), e rispettivi sistemi di chiusura									
Norme	UNI EN 13501-2; UNI EN 1634-1									
Classificazione:										
E	15	20	30	45	60	90	120	180	240	
EI	15	20	30	45	60	90	120	180	240	
EW		20	30		60					
Annotazioni	La classificazione I è completata dall'aggiunta del suffisso «1» o «2» per indicare quale definizione di isolamento è utilizzata. L'aggiunta del simbolo "C" indica che il prodotto soddisfa anche il criterio della "chiusura automatica" (prova di tipo "pass/fail") [1].									
[1] La classificazione "C" può essere completata dai numeri da 0 a 5 secondo le categorie di utilizzazione. Dei dettagli dovranno essere inclusi nelle specifiche tecniche dei prodotti cui si riferiscono.										

Porte a tenuta di fumo saranno identificate secondo la seguente classificazione:

Si applica a	Porte a tenuta di fumo
Norme	UNI EN 13501-2; UNI EN 1634-3
Classificazione: S200 o S _a a seconda delle condizioni di prova	
Annotazioni	L'aggiunta del simbolo "C" indica che il prodotto soddisfa anche il criterio della "chiusura automatica" (prova di tipo "pass/fail") [1].
[1] La classificazione "C" può essere completata dai numeri da 0 a 5 secondo le categorie di utilizzazione. Dei dettagli dovranno essere inclusi nelle specifiche tecniche dei prodotti cui si riferiscono.	

Requisiti e caratteristiche tecniche

Le porte tagliafuoco da installare dovranno:

- dividere ambienti contigui ed impedire il passaggio del fuoco e di gas surriscaldati dall'ambiente a rischio all'ambiente attiguo,
- impedire il propagarsi dell'incendio anche per irraggiamento di calore, ossia possedere sufficienti capacità di isolamento termico;
- consentire, anche durante l'incendio, la fuga delle persone rimaste nell'ambiente dove si è sviluppato l'incendio: devono aprirsi sempre facilmente nel verso voluto,
- dopo l'apertura richiudersi automaticamente da qualsiasi posizione, quindi anche dalla posizione di apertura totale a 180°,
- essere montate avendo prestabilito una "direzione di fuga", dall'ambiente a rischio verso l'esterno o verso ambienti a rischio inferiore.

Particolare attenzione si presterà alla conformità dei seguenti dettagli:

le cerniere (si ricorda che le porte devono "funzionare" anche durante l'incendio), *i maniglioni antipánico* che assicurano l'apertura a semplice spinta, quindi la fuga dal locale nel quale si è sviluppato l'incendio, i meccanismi di *chiusura automatica (chiudiporta)* della porta quando cessa la pressione delle persone in uscita, allo scopo di impedire la fuoriuscita di fumo e fiamme. È utile ricordare che i chiudiporta automatici andranno montati dalla parte esterna rispetto alla direzione di fuga. Per assicurare una buona tenuta al fumo le porte tagliafuoco dovranno essere corredate da *guarnizioni tumescenti*, che si gonfiano col calore, ma non fondano, non bruciano e non producano esse stesse fumi nocivi.

Porte a vetro

Le porte possono essere corredate da vetrate che devono possedere lo stesso tempo di tenuta al fuoco prescritto per l'infisso. Solitamente i vetri di questo tipo sono costituiti da lastre multistrato incollate con resine speciali che, sotto l'azione del fuoco si gonfiano divenendo dei buoni isolanti termici, ma non bruciano e non sprigionano gas nocivi. La finestratura dovrà essere classificata secondo norma UNI EN 1634-1.

Le porte EI devono essere certificate, devono quindi essere sottoposte, per gruppi dimensionali, a speciali prove di laboratorio, oltre ad essere marcate CE e conformi alle norme UNI di riferimento.

Di seguito si riportano alcune tipologie.

Elenco dei componenti

Porta tagliafuoco EI 60, conforme alla norma UNI EN 1634-1 e alle disposizioni ministeriali vigenti, ad un battente oppure a due battenti con o senza battuta inferiore, costituita da:

- Anta in lamiera d'acciaio, con rinforzo interno e pannelli di tamponamento in lamiera d'acciaio coibentati con materiale isolante ad alta densità trattato con solfato di calcio ad uso specifico antincendio, isolamento nella zona della serratura con elementi in silicati ad alta densità;
- Telaio in robusto profilato di lamiera d'acciaio, con guarnizione termoespandente per la tenuta alle alte temperature e secondo richiesta della Direzione dei Lavori, guarnizione per la tenuta ai fumi freddi;
- 2 cerniere di grandi dimensioni su ogni anta a norma DIN di cui una completa di molla registrabile per regolazione autochiusura;
- Serratura di tipo specifico antincendio a norma di sicurezza completa di cilindro tipo Patent e numero 2 chiavi;
- Maniglia tubolare ad U, con anima in acciaio e rivestimento in materiale isolante, completa di

- placche di rivestimento;
- Per porta a due battenti guarnizione termoespansiva su battuta verticale e catenaccioli incassati (per porta senza maniglioni antipanico) su anta semifissa;
- Targa di identificazione con dati omologazione.

La porta con caratteristiche di cui sopra, dovrà essere posta in opera completa di tutte le lavorazioni per il fissaggio dei telai e della porta stessa completa in ogni sua parte e perfettamente funzionante nei modi richiesti dalla normativa vigente.

Maniglione antipanico costituito da scatole di comando con rivestimento di copertura in alluminio e barra orizzontale in acciaio cromato con serratura specifica incassata senza aste in vista del tipo:

- a scrocco centrale con maniglia tubolare in anima di acciaio e rivestita in isolante completa di placche e cilindro tipo Yale per apertura esterna;
- destinato esclusivamente ad ante secondarie di porte a due battenti con asta verticale integrata nel battente senza funzionamento dall'esterno.

La centralina monozona dovrà essere completa di sensore ottico di fumo e sensore termico funzionante autonomamente con alimentatore proprio integrato.

Nel caso di impianto centralizzato si dovrà predisporre, in conformità con il progetto dell'impianto stesso, la quantità richiesta di sensori termici ed ottici da collegare ad un'unità centrale di controllo adeguata per la gestione dell'impianto stesso e che dovrà essere installata in locale protetto.

Finestratura da inserire sulle ante di porte antincendio costituita da vetro tagliafuoco trasparente, multistrato, fermavetro e quanto altro necessario per il completo funzionamento con caratteristiche di resistenza al fuoco certificata e classificata secondo norma UNI EN 1634-1.

Classe di resistenza EI 60 (spessore indicativo mm 21)

Tutti i prodotti e/o materiali di cui al presente articolo, devono essere conformi alla normativa tecnica vigente, alle relative norme UNI e dotati di marcatura CE.

Art 4.3 Sistemi di Rivelazione Incendi

Per rivelazione di incendio si intende il processo in base al quale l'evento incendio viene portato a conoscenza di qualcuno o qualcosa che può intervenire sull'incendio avviando un'azione di controllo.

L'impianto dovrà essere realizzato a norma della UNI 9795 ed a norma della regola tecnica di prevenzione incendi di riferimento per l'attività servita; i componenti dell'impianto dovranno essere idonei ai luoghi dove verranno installati e controllati conformemente alle indicazioni della norma UNI 11224.

I rivelatori previsti dovranno essere costruiti in accordo alle norme UNI EN 54 e certificati da Ente notificato a livello europeo.

L'impianto deve consentire l'azionamento automatico dei dispositivi di allarme posti nell'attività entro:

- a) un primo intervallo di tempo dall'emissione della segnalazione di allarme proveniente da 2 o più rivelatori o dall'azionamento di un qualsiasi pulsante manuale di segnalazione d'incendio;
- b) un secondo intervallo di tempo dall'emissione di una segnalazione di allarme proveniente da un qualsiasi rivelatore, qualora la segnalazione presso la centrale di controllo e segnalazione non sia tacitata dal personale preposto.

I predetti intervalli di tempo saranno definiti in considerazione della tipologia dell'attività e dei rischi in essa esistenti, nonché di quanto previsto nel piano di emergenza.

Ai fini dell'organizzazione della sicurezza, l'impianto di rivelazione dovrà consentire l'attivazione automatica delle seguenti azioni:

- chiusura di eventuali porte tagliafuoco, normalmente mantenute aperte, appartenenti al compartimento antincendio da cui è pervenuta la segnalazione, tramite l'attivazione degli appositi dispositivi di chiusura;
- disattivazione elettrica degli eventuali impianti di ventilazione e/o condizionamento;
- attivazione di eventuali sistemi antincendio automatici (estinzione, evacuazione fumi, etc.);
- chiusura di eventuali serrande tagliafuoco poste nelle canalizzazioni degli impianti di ventilazione e/o condizionamento riferite al compartimento da cui proviene la segnalazione;
- eventuale trasmissione a distanza delle segnalazioni di allarme in posti predeterminati nel piano di emergenza.

Il sistema automatico fisso sarà composto da una serie di dispositivi essenziali schematizzabili come di seguito indicato:

- **Rivelatore d'incendio:** il componente fondamentale del sistema contenente sensori, costantemente o ad intervalli frequenti, monitorizzanti i fenomeni fisici e/o chimici associati all'incendio e che fornisce le corrispondenti segnalazioni alla centrale di controllo. La segnalazione di allarme proveniente da uno qualsiasi dei rivelatori dovrà determinare una segnalazione ottica ed acustica di allarme incendio nella centrale di controllo e segnalazione, ubicata in ambiente presidiato;
- **Centrale di controllo e segnalazione:** costituita da un dispositivo, che avrà alimentazione primaria da rete pubblica e alimentazione di riserva da batteria, oltre a permettere il funzionamento di vari componenti, svolgerà le seguenti funzioni:
 - riceverà i segnali dai rivelatori ad essa collegati e determinerà se tali segnali corrispondono alla condizione di "allarme incendio". Se esiste la condizione di allarme incendio, sarà indicata con mezzi ottici e acustici. La centrale dovrà poter localizzare la zona di pericolo;
 - monitorizzerà il funzionamento corretto del sistema e segnalerà con mezzi ottici e acustici eventuali anomalie, quali corto circuiti, interruzioni, guasti nell'alimentazione;
 - inoltrerà il segnale di allarme incendio ai dispositivi di allarme, alla stazione di ricevimento dell'allarme incendio ed a un sistema automatico antincendio (ove previsto e collegato).
- **Dispositivo di allarme incendio** costituito da un componente utilizzato per segnalare un allarme incendio, con l'ausilio di sirene, segnali luminosi, pannelli ottico-acustici, etc. I dispositivi installati all'esterno della centrale di controllo serviranno per allertare le persone in pericolo e/o gli addetti alla gestione dell'emergenza incendio;
- **Dispositivo di trasmissione dell'allarme incendio e segnale di guasto** previsto da un'apparecchiatura intermedia che trasmetterà il segnale di allarme dalla centrale di controllo e segnalazione ad una stazione di ricevimento dell'allarme stesso. Laddove non è previsto il presidio costante da parte di personale informato sulle procedure di allarme sarà necessario collegare la centrale di controllo con una postazione remota attraverso l'uso di combinatori telefonici multifunzione (es. commutatori telefonici o modem) verso centrali di telesorveglianza o persone in grado di intervenire celermente (es. preposti, Comando dei Vigili del Fuoco, ecc.).
- **Sistema di allarme:** le aree dovranno essere dotate di un sistema di allarme in grado di avvertire le persone presenti delle condizioni di pericolo in caso di incendio allo scopo di dare avvio alle procedure di emergenza nonché alle connesse operazioni di evacuazione. A tal fine dovranno essere previsti dispositivi ottici ed acustici, opportunamente ubicati, in grado di segnalare il pericolo a tutti gli occupanti dell'edificio o delle parti di esso coinvolte dall'incendio. La diffusione degli allarmi sonori dovrà avvenire tramite impianto ad altoparlanti.

Il sistema di rivelazione incendi automatico sarà inoltre costituito da:

Punti di segnalazione manuale

Deve essere prevista l'installazione di segnalatori di allarme incendio del tipo a pulsante manuale opportunamente distribuiti ed ubicati, in ogni caso, in prossimità delle uscite.

Il componente utilizzato per l'avvio manuale dell'allarme dovrà essere conforme alla norma UNI EN 54-11. L'azionamento del punto di segnalazione richiede la rottura o lo spostamento di un elemento frangibile, facente parte della superficie frontale. I punti di segnalazione manuale possono essere:

- di **tipo A** ad azionamento diretto (l'allarme è automatico quando si rompe o si sposta l'elemento frangibile);

Note sulla installazione dei pulsanti manuali

In ciascuna zona dovranno essere installati almeno 2 pulsanti manuali, almeno ogni 40 metri e comunque presso le vie di fuga. I pulsanti dovranno essere installati ad una altezza di circa 1,40 m da terra.

Rivelatore di fumo puntiforme statico autoriamabile

Il rivelatore di fumo puntiforme dovrà essere conforme alla norma UNI EN 54-7, rimovibile, montato su basetta di supporto universale, ed essere in grado di campionare l'atmosfera in modalità continua o a frequenti intervalli. Il principio di rilevazione si baserà sulle dispersioni della luce (effetto Tyndall) anche da parte di particelle di fumo poco riflettenti (particelle di piccole dimensioni e scure), ovvero attraverso i seguenti metodi:

- segnalazione a tre impulsi;
- emissione di luce da parte di diodo ogni tre secondi ed elemento ricevente a fotodiodo al silicio, munito di rete anti-insetto.

Il sistema sarà dotato di schermo antiluce e “camera da fumo” nera, provvisto di indicatore di intervento visibile dall'esterno. La massima area di rilevazione protetta sarà pari a 120 mq. Il rivelatore sarà posto in opera compreso il fissaggio e la linea di collegamento alla centrale di rivelazione incendi.

Note e prescrizioni sulla installazione dei rivelatori di fumo

Frequentemente eventuali emissioni di fumo o vapori dovuti alle normali lavorazioni possono causare falsi allarmi nei rivelatori ottici di fumo. (es.: cucine, stierie, fumi di lavorazioni industriali). Pertanto in questi casi occorrerà installare rivelatori con un diverso principio di rivelazione (termovelocimetrici, ecc.).

La velocità dell'aria deve essere normalmente superiore a 1 m/sec. oppure occasionalmente superiore a 5 m/sec.; non dovranno essere installati in prossimità di aperture di aerazione naturale o in prossimità di bocchette di ventilazione in quanto potrebbero provocare allarmi impropri.

La distanza tra i rivelatori di fumo e le pareti del locale sorvegliato non dovrà essere inferiore a 0,5 metri a meno che siano installati in corridoi, cunicoli, condotti tecnici o simili di larghezza minore di 1 metro. L'altezza massima dei rivelatori di fumo rispetto al pavimento non dovrà essere maggiore di 12 metri.

Nei locali di altezza maggiore adibiti a magazzino con scaffali, potranno essere utilizzati a soffitto, intervallati da rivelatori ad altezze inferiori. Nei locali in cui, per le loro caratteristiche costruttive, il fumo possa stratificarsi ad una distanza più bassa rispetto al soffitto, i rivelatori dovranno essere posti ad altezze alternate su 2 livelli.

Tutti i prodotti, materiali, attrezzatura e suoi componenti di cui al presente articolo, devono essere conformi alla normativa tecnica vigente e dotati della marcatura CE.

Rivelatore termico puntiforme

A norma UNI EN 54-5, il rivelatore termico puntiforme dovrà essere rimovibile, montato su basetta di supporto universale con campionamento dell'atmosfera continuo o a determinati intervalli di tempo con intervento a 70 °C, provvisto di indicatore di intervento visibile dall'esterno, massima area protetta mq. 70, da porre in opera compreso il fissaggio e la linea di collegamento alla centrale di rivelazione incendi.

Il Rivelatore termovelocimetrico ad elevata sensibilità di reazione e di velocità di aumento della temperatura dei locali, dovrà essere rimovibile, montato su supporto universale, collegato alla centrale di rivelazione mediante coppia, completo del fissaggio e di tutti i collegamenti.

Il Rivelatore di fumo a ionizzazione, dovrà essere rimovibile, montato su supporto universale, con possibilità di collegamento in gruppi ed alla centrale di rivelazione mediante una coppia, completo di fissaggi e collegamenti.

Note e prescrizioni sulla installazione dei rivelatori termici

Dovranno essere installati in ambienti dove la temperatura, ed eventuali suoi rapidi innalzamenti dovuti a normali condizioni di esercizio, non sia tale da generare allarmi impropri.

La distanza tra i rivelatori termici e le pareti del locale sorvegliato non dovrà essere inferiore a 0,5 metri, a meno che siano installati in corridoi, cunicoli, condotti tecnici o simili di larghezza minore di 1 metro.

Segnalatori di allarme

In funzione delle specifiche esigenze legate all'attività e alle indicazioni della D.L. si possono prevedere:

- la segnalazione nascosta, senza percezione in ambiente;
- la segnalazione con percezione in ambiente;
- la segnalazione generalizzata per attivazione di procedure di emergenza e/o evacuazione.

La segnalazione di allarme può essere infatti di tipo riservato o nascosto in tutti quei casi in cui si vuole intervenire con una verifica diretta della condizione di pericolo prima di attivare la segnalazione generale stessa. Tale scelta è frequente in ambienti con presenza di pubblico dove l'effetto panico può essere determinante per la sicurezza delle persone.

La segnalazione data da avvisatori acustici locali accoppiati a segnalatori luminosi deve essere collegata alla centrale antincendio mediante cavi resistenti alla fiamma ovvero con cavi incassati in elementi di muratura in modo che ne costituisca naturale protezione.

Caratteristiche Meccaniche

Segnalatore ottico: corpo in profilato di alluminio o PVC;

Pannello frontale inclinato o bombato per una migliore visibilità;
Scritta retroilluminata ed intercambiabile "ALLARME INCENDIO" o "SPEGNIMENTO IN CORSO";
Trasduttore interno di tipo piezoelettrico;
Segnalatore acustico: il pannello ottico di allarme dovrà essere abbinato ad un segnalatore acustico di allarme certificato UNI EN 54-3 e riportare il marchio CE.

Art 4.4 Sistemi fissi di estinzione incendi

Generalità

Gli impianti fissi di estinzione incendi sono costituiti da dispositivi che intervengono automaticamente (ovvero manualmente) per l'estinzione di un incendio e sono denominati in funzione del tipo di estinguente utilizzato.

- *Gli impianti ad acqua* a norma UNI CEN/TS 14816 sono utilizzati per fuochi di classe A (combustibili solidi) e si dividono a loro volta in sistemi a pioggia o a diluvio.
- *Gli impianti a schiuma* a norma UNI EN 13565 sono invece utilizzati per l'estinzione dei fuochi di classe B (liquidi infiammabili) e l'effetto sull'incendio avviene essenzialmente per soffocamento, in quanto la schiuma tende a disporsi sulla superficie del combustibile, separando quest'ultimo dall'aria.
- *Gli impianti a polvere chimica* a norma UNI EN 12416 sono spesso utilizzati per la protezione antincendio di luoghi a rischio d'incendio di modeste dimensioni. Sono costituiti da apparecchi pressurizzati (del tutto simili ad un estintore), contenenti la polvere chimica, che entra in funzione automaticamente in caso di incendio. Sono idonei per fuochi di classe A, B, C e per quelli da apparecchiature elettriche in tensione.
- *Gli impianti ad anidride carbonica* a norma UNI EN 12094 sono ottimi estinguenti per fuochi di classe A, B e C e per apparecchiature elettriche sotto tensione.

La loro installazione, nei luoghi dove è possibile la presenza di persone, deve essere accompagnata da un opportuno dispositivo automatico di segnalazione acustica e/o ottica che informi con anticipo, le persone che potrebbero trovarsi nel locale di allontanarsi dall'area interessata.

4.4.1) Mezzi antincendi

Attacco per idrante 45 UNI costituito da cassetta a muro in acciaio verniciato, sportello con telaio portavetro in lega leggera lucidata e lastra frangibile trasparente a rottura di sicurezza Safe Crash, contenente all'interno rubinetto idrante filettato 1 1/2" con sbocco a 45° per presa a parete, attacco maschio, tubazione flessibile a norma UNI EN 14540 di lunghezza mt. 20, con portata minima 120 litri/minuto alla pressione di 2 bar.

L'attrezzatura, in tutti i suoi componenti, deve essere conforme alla norma UNI EN 671-2, dotata della marcatura CE e perfettamente funzionante.

Gruppo attacco motopompa del tipo orizzontale, attacco alimentazione 2" dotato di saracinesca di intercettazione piombata, valvola di ritegno, valvola di sicurezza e attacco per i Vigili del Fuoco, conforme alla norma UNI 10779 compreso il montaggio e le eventuali opere murarie.

Art 4.5 Sistemi mobili di estinzione incendi

In base al peso, gli estintori portatili si classificano in due tipologie:

- Estintore Portatile conforme alla norma UNI EN 3-7: concepito per essere portato ed utilizzato a mano e che, pronto all'uso, ha una massa minore o uguale a 20 Kg;
- Estintore Carrellato conforme alla norma UNI EN 1866-1: trasportato su ruote, di massa totale maggiore di 20 Kg e contenente estinguente fino a 150 Kg.

In funzione delle caratteristiche funzionali dell'opera e delle indicazioni progettuali e/o della D.L. si prevede la seguente dotazione di mezzi di estinzione portatili:

Estintore d'incendio a polvere da 6 kg, idoneo all'estinzione di fuochi di classe A-B-C (secondo la norma UNI EN 3-7) con capacità di estinzione 34A 233BC del tipo omologato (ai sensi del D.M. 7 gennaio 2005). Costituito da un involucro in lamiera d'acciaio, pressurizzato con gas inerte o con aria deumidificata a circa 15 bar (pressione di esercizio a 20°C) contenente come estinguente polvere chimica. L'azione che espleta la polvere sull'incendio si riassume in: soffocamento, raffreddamento, inibizione delle parti incombuste quindi blocco della catalisi dell'incendio.

L'estintore a polvere potrà essere utilizzato su:

- quadri elettrici fino a 1000 V;
- materiali di classe A (carta, legno, materie plastiche, sostanze di sintesi, tessuti ecc.);
- liquidi infiammabili (benzine, gasolio, alcool, ecc.);
- materiali di classe D (magnese, alluminio, sodio, potassio, ecc.) solo con polveri speciali.

Caratteristiche tecniche

Carica nominale: 6 Kg

Agente estinguente: Polvere ABC

Sabbiatura e verniciatura a polvere poliestere RAL 3000

Temperatura di utilizzo: -30 +60°C

Manometro

Estintore d'incendio ad anidride carbonica da 5 kg, idoneo all'estinzione di fuochi di classe B-C (secondo la norma UNI EN 3-7) con capacità di estinzione 113B del tipo omologato (ai sensi del D.M. 7 gennaio 2005). Costituito da un serbatoio realizzato in un unico corpo senza saldature, può essere realizzato in acciaio o in lega leggera. La particolarità del serbatoio deve essere quella di resistere alla pressione che il gas sviluppa a vari stadi di temperature, fino 170 bar.

Sull'ogiva della bombola dovranno essere riportati i seguenti dati: pressione di collaudo, anno di costruzione, numero progressivo, tara, eventuali date di collaudo.

L'estintore ad anidride carbonica dovrà essere dotato di valvola di sicurezza che interverrà qualora la pressione interna superi i 170 bar, in modo da permettere la completa depressurizzazione dell'estintore.

L'estintore a CO₂ deve essere approvato per i focolai di classe B-C, e potrà essere utilizzato anche su quadri e apparecchiature elettriche sotto tensione fino a 1000 V.

Il dispositivo di scarica dell'estintore a CO₂ sarà composto da un tubo ad alta pressione collegato ad un cono diffusore realizzato in materiale sintetico PVC (resistente agli shock termici) con la presenza di un'impugnatura, per evitare all'operatore eventuali ustioni da freddo.

Caratteristiche tecniche

Carica nominale: 5 Kg

Agente estinguente: Biossido di Carbonio

Sabbiatura e verniciatura a polvere poliestere RAL 3000

Temperatura di utilizzo: -30 +60°C

Art 4.6 Cartellonistica di sicurezza attrezzature antincendio

Come previsto da specifica normativa in termini di sicurezza per gli addetti e per il pubblico, tutti i componenti attivi dell'impianto antincendio (Idranti UNI 45, Estintori, Attacco di mandata per mezzi VV.F., ecc.) dovranno essere forniti di idonea cartellonistica di segnalazione visibile con distanze di 30 metri, con pittogramma bianco su fondo rosso.

I cartelli segnaletici dovranno essere alla norma UNI 7543, al D.Lgs. n. 81/2008 e s.m.i., alle direttive CEE e alla normativa tecnica vigente.

CAPITOLO 5

QUALITÀ E CARATTERISTICHE DEI MATERIALI ESECUZIONE DEI LAVORI VERIFICHE E PROVE IN CORSO D'OPERA DEGLI IMPIANTI

Art. 5.1 QUALITÀ E CARATTERISTICHE DEI MATERIALI

5.1.1 Generalità

Quale regola generale si intende che tutti i materiali, apparecchiature e componenti, previsti per la realizzazione degli impianti dovranno essere muniti del Marchio Italiano di Qualità (IMQ) e/o del contrassegno CEI o di altro Marchio e/o Certificazione equivalente.

Tali materiali e apparecchiature saranno nuovi, di alta qualità, di sicura affidabilità, completi di tutti gli elementi accessori necessari per la loro messa in opera e per il corretto funzionamento, anche se non espressamente citati nella documentazione di progetto; inoltre, dovranno essere conformi, oltre che alle prescrizioni contrattuali, anche a quanto stabilito da Leggi, Regolamenti, Circolari e Normative Tecniche vigenti (UNI, CEI UNEL ecc.), anche se non esplicitamente menzionate.

I materiali e i componenti devono corrispondere alle prescrizioni di legge e del presente Capitolato Speciale; essi dovranno essere della migliore qualità e perfettamente lavorati, e possono essere messi in opera solamente dopo l'accettazione della Direzione dei Lavori.

Per quanto non espresso nel presente Capitolato Speciale, relativamente all'accettazione, qualità e impiego dei materiali, alla loro provvista, il luogo della loro provenienza e l'eventuale sostituzione di quest'ultimo, si applicano le disposizioni di cui all'art. 4, allegato II.14 del d.lgs. 36/2023 e gli artt. 16, 17, 18 e 19 del Capitolato Generale d'Appalto D.M. 145/2000 e s.m.i.

Il Direttore dei Lavori si riserva il diritto di autorizzarne l'impiego o di richiederne la sostituzione, a suo insindacabile giudizio, senza che per questo possano essere richiesti indennizzi o compensi suppletivi di qualsiasi natura e specie.

Tutti i materiali che verranno scartati dal Direttore dei Lavori, dovranno essere immediatamente sostituiti, siano essi depositati in cantiere, completamente o parzialmente in opera, senza che l'Appaltatore abbia nulla da eccepire. Dovranno quindi essere sostituiti con materiali idonei rispondenti alle caratteristiche e ai requisiti richiesti.

Salvo diverse disposizioni del Direttore dei Lavori, nei casi di sostituzione i nuovi componenti dovranno essere della stessa marca, modello e colore di quelli preesistenti, la cui fornitura sarà computata con i prezzi degli elenchi allegati. Per comprovati motivi, in particolare nel caso di componenti non più reperibili sul mercato, l'Appaltatore dovrà effettuare un'accurata ricerca al fine di reperirne i più simili a quelli da sostituire sia a livello tecnico-funzionale che estetico.

Tutti i materiali, muniti della necessaria documentazione tecnica, dovranno essere sottoposti, prima del loro impiego, all'esame del Direttore dei Lavori, affinché essi siano riconosciuti idonei e dichiarati accettabili.

L'accettazione dei materiali, delle apparecchiature e degli impianti è vincolata dall'esito positivo di tutte le verifiche prescritte dalle norme o richieste dal Direttore dei Lavori, che potrà effettuare in qualsiasi momento (preliminarmente o anche ad impiego già avvenuto) gli opportuni accertamenti, visite, ispezioni, prove, analisi e controlli.

Tutti i materiali per i quali è prevista l'omologazione, o certificazione simile, da parte dell'I.N.A.I.L., VV.F., A.S.L. o altro Ente preposto saranno accompagnati dal documento attestante detta omologazione.

Tutti i materiali e le apparecchiature impiegate e le modalità del loro montaggio dovranno essere tali da:

- a) garantire l'assoluta compatibilità con la funzione cui sono preposti;
- b) armonizzarsi a quanto già esistente nell'ambiente oggetto di intervento.

Tutti gli interventi e i materiali impiegati in corrispondenza delle compartimentazioni antincendio verticali ed orizzontali dovranno essere tali da non degradarne la Classe REI.

La Stazione Appaltante si riserva la facoltà di fornire alla Ditta aggiudicataria, qualora lo ritenesse opportuno, tutti o parte dei materiali da utilizzare, senza che questa possa avanzare pretese o compensi aggiuntivi per le prestazioni che deve fornire per la loro messa in opera.

5.1.2 Comandi (interruttori, deviatori, pulsanti e simili) e prese a spina

Dovranno impiegarsi apparecchi da incasso modulari e componibili.

Gli interruttori dovranno avere portata 16 A; sarà consentito negli edifici residenziali l'uso di interruttori con portata 10 A; le prese dovranno essere di sicurezza con alveoli schermati e far parte di una serie completa di apparecchi atti a realizzare un sistema di sicurezza e di servizi fra cui impianti di segnalazione, impianti di distribuzione sonora negli ambienti ecc.

La serie dovrà consentire l'installazione di almeno 3 apparecchi nella scatola rettangolare; fino a 3 apparecchi di interruzione e 2 combinazioni in caso di presenza di presa a spina nella scatola rotonda.

I comandi e le prese dovranno poter essere installati su scatole da parete con grado di protezione IP40 e/o IP55.

Comandi in costruzioni a destinazione sociale

Nelle costruzioni a carattere collettivo-sociale aventi interesse amministrativo, culturale, giudiziario, economico e comunque in edifici in cui sia previsto lo svolgimento di attività comunitarie, le apparecchiature di comando dovranno essere installate ad un'altezza massima di 0,90 m dal pavimento.

Tali apparecchiature dovranno, inoltre, essere facilmente individuabili e visibili anche in condizioni di scarsa visibilità ed essere protetti dal danneggiamento per urto (DPR 503/1996).

Le prese di corrente che alimentano utilizzatori elettrici con forte assorbimento (lavatrice, lavastoviglie, cucina ecc.) dovranno avere un proprio dispositivo di protezione di sovraccorrente, interruttore bipolare con fusibile sulla fase o interruttore magnetotermico.

Detto dispositivo potrà essere installato nel contenitore di appartamento o in una normale scatola nelle immediate vicinanze dell'apparecchio utilizzatore.

5.1.3 Apparecchiature modulari con modulo normalizzato

Le apparecchiature installate nei quadri di comando e negli armadi dovranno essere del tipo modulare e componibile con fissaggio a scatto sul profilato normalizzato DIN, ad eccezione degli interruttori automatici da 100 A in su che si fisseranno anche con mezzi diversi.

In particolare:

a) gli interruttori automatici magnetotermici da 1 a 100 A dovranno essere modulari e componibili con potere di interruzione fino a 6.000 A, salvo casi particolari;

b) tutte le apparecchiature necessarie per rendere efficiente e funzionale l'impianto (ad esempio trasformatori, suonerie, portafusibili, lampade di segnalazione, interruttori programmatori, prese di corrente CEE ecc.) dovranno essere modulari e accoppiati nello stesso quadro con gli interruttori automatici di cui al punto a);

c) gli interruttori con relè differenziali fino a 63 A dovranno essere modulari e appartenere alla stessa serie di cui ai punti a) e b). Dovranno essere del tipo ad azione diretta e conformi alle norme CEI EN 61008-1 e CEI EN 61009-1;

d) gli interruttori magnetotermici differenziali tetrapolari con 3 poli protetti fino a 63 A dovranno essere modulari ed essere dotati di un dispositivo che consenta la visualizzazione dell'avvenuto intervento e permetta di distinguere se detto intervento sia provocato dalla protezione magnetotermica o dalla protezione differenziale. È ammesso l'impiego di interruttori differenziali puri purché abbiano un potere di interruzione con dispositivo associato di almeno 4.500 A e conformi alle norme CEI EN 61008-1 e CEI EN 61009-1;

e) il potere di interruzione degli interruttori automatici dovrà essere garantito sia in caso di alimentazione dai morsetti superiori (alimentazione dall'alto) sia in caso di alimentazione dai morsetti inferiori (alimentazione dal basso).

5.1.4 Interruttori scatolati

Gli interruttori magnetotermici e gli interruttori differenziali con e senza protezione magnetotermica con corrente nominale da 100 A in su dovranno appartenere alla stessa serie.

Onde agevolare le installazioni sui quadri e l'intercambiabilità, è preferibile che gli apparecchi da 100 a 250 A abbiano le stesse dimensioni d'ingombro.

Gli interruttori con protezione magnetotermica di questo tipo dovranno essere selettivi rispetto agli automatici fino a 80 A almeno per correnti di c.c. fino a 3.000 A.

Il potere di interruzione dovrà essere dato nella categoria di prestazione PZ (CEI EN 60947-2) onde garantire un buon funzionamento anche dopo 3 corto circuiti con corrente pari al potere di interruzione.

Gli interruttori differenziali da 100 a 250 A da impiegare dovranno essere disponibili nella versione normale e nella versione con intervento ritardato per consentire la selettività con altri interruttori differenziali installati a valle.

5.1.5 Interruttori automatici modulari con alto potere di interruzione

Negli impianti elettrici che presentino c.c. elevate (fino a 30 kA) gli interruttori automatici magnetotermici fino a 63 A dovranno essere modulari e componibili con potere di interruzione di 30 kA a 380 V in classe P2.

Installati a monte di interruttori con potere di interruzione inferiore, dovranno garantire un potere di interruzione della combinazione di 30 kA a 380 V. Installati a valle di interruttori con corrente nominale superiore, dovranno garantire la selettività per i c.c. almeno fino a 10 kA.

5.1.6 Quadri di comando in lamiera

I quadri di comando dovranno essere composti da cassette complete di profilati normalizzati DIN per il fissaggio a scatto delle apparecchiature elettriche.

Detti profilati dovranno essere rialzati dalla base per consentire il passaggio dei conduttori di cablaggio.

Gli apparecchi installati dovranno essere protetti da pannelli di chiusura preventivamente lavorati per far sporgere l'organo di manovra delle apparecchiature e dovranno essere completi di porta cartellini indicatori della funzione svolta dagli apparecchi. Nei quadri dovrà essere possibile l'installazione di interruttori automatici e differenziali da 1 a 250 A.

Detti quadri dovranno essere conformi alla norma CEI EN 61439-1 e costruiti in modo da dare la possibilità di essere installati da parete o da incasso, senza sportello, con sportello trasparente o in lamiera, con serratura a chiave a seconda della indicazione della Direzione dei Lavori che potrà esser data anche in fase di installazione.

I quadri di comando di grandi dimensioni e gli armadi di distribuzione dovranno essere del tipo ad elementi componibili che consentano di realizzare armadi di larghezza minima 800 mm e profondità fino a 600 mm.

In particolare dovranno permettere la componibilità orizzontale per realizzare armadi a più sezioni, garantendo una perfetta comunicabilità tra le varie sezioni senza il taglio di pareti laterali.

Gli apparecchi installati dovranno essere protetti da pannelli di chiusura preventivamente lavorati per far sporgere l'organo di manovra delle apparecchiature e dovranno essere completi di porta cartellini indicatori della funzione svolta dagli apparecchi.

Sugli armadi dovrà essere possibile montare porte trasparenti o cieche con serratura a chiave fino a 1,95 m di altezza anche dopo che l'armadio sia stato installato. Sia la struttura che le porte dovranno essere realizzate in modo da permettere il montaggio delle porte stesse con l'apertura destra o sinistra.

5.1.7 Quadri di comando isolanti

Negli ambienti in cui la Stazione Appaltante lo ritenga opportuno, al posto dei quadri in lamiera si dovranno installare quadri in materiale isolante.

In questo caso dovranno avere una resistenza alla prova del filo incandescente di 960 gradi C (CEI 50-11).

I quadri dovranno essere composti da cassette isolanti con piastra portapacchi estraibile per consentire il cablaggio degli apparecchi in officina. Dovranno essere disponibili con grado di protezione IP40 e IP55, in questo caso il portello dovrà avere apertura a 180 gradi.

Questi quadri dovranno consentire un'installazione del tipo a doppio isolamento con fori di fissaggio esterni alla cassetta ed essere conformi alla norma CEI EN 61439-1.

5.1.8 Quadri elettrici da appartamento o similari

All'ingresso di ogni appartamento dovrà installarsi un quadro elettrico composto da una scatola da incasso in materiale isolante, un supporto con profilato normalizzato DIN per il fissaggio a scatto degli apparecchi da installare ed un coperchio con o senza portello.

Le scatole di detti contenitori dovranno avere profondità non superiore a 60/65 mm e larghezza tale da consentire il passaggio di conduttori lateralmente, per l'alimentazione a monte degli automatici divisionari.

I coperchi dovranno avere fissaggio a scatto, mentre quelli con portello dovranno avere il fissaggio a vite per una migliore tenuta. In entrambi i casi gli apparecchi non dovranno sporgere dal coperchio ed il complesso coperchio portello non dovrà sporgere dal filo muro più di 10 mm. I quadri in materiale plastico dovranno avere l'approvazione IMQ per quanto riguarda la resistenza al calore, e al calore anormale e al fuoco.

I quadri elettrici d'appartamento dovranno essere adatti all'installazione delle apparecchiature prescritte, descritte al paragrafo "Interruttori scatolati".

Istruzioni per l'utente

I quadri elettrici dovranno essere preferibilmente dotati di istruzioni semplici e facilmente accessibili atte a dare all'utente informazioni sufficienti per il comando e l'identificazione delle apparecchiature. È opportuno installare all'interno dei quadri elettrici un dispositivo elettronico atto ad individuare le cause di guasto elettrico.

Qualora tale dispositivo abbia una lampada di emergenza incorporata, potrà omettersi l'illuminazione di emergenza prevista al punto successivo.

Illuminazione di emergenza dei quadri di comando

Al fine di consentire all'utente di manovrare con sicurezza le apparecchiature installate nei quadri elettrici anche in situazioni di pericolo, in ogni quadro dovranno essere installate una o più lampade di emergenza fisse o estraibili ricaricabili con un'autonomia minima di 2 ore.

5.1.9 Prove dei materiali

La Stazione Appaltante indicherà preventivamente eventuali prove, da eseguirsi in fabbrica o presso laboratori specializzati da precisarsi, sui materiali da impiegarsi negli impianti oggetto dell'appalto.

Le spese inerenti a tali prove non faranno carico alla Stazione Appaltante, la quale si assumerà le sole spese per fare eventualmente assistere alle prove propri incaricati.

Non saranno in genere richieste prove per i materiali contrassegnati col Marchio Italiano di Qualità (IMQ).

5.1.10 Accettazione

I materiali dei quali siano richiesti i campioni, non potranno essere posti in opera che dopo l'accettazione da parte della Stazione Appaltante. Questa dovrà dare il proprio responso entro sette giorni dalla presentazione dei campioni, in difetto il ritardo graverà sui termini di consegna delle opere.

Le parti si accorderanno per l'adozione, per i prezzi e per la consegna qualora nel corso dei lavori si fossero utilizzati materiali non contemplati nel contratto.

L'Impresa aggiudicataria dovrà provvedere, a proprie spese e nel più breve tempo possibile, all'allontanamento dal cantiere ed alla sostituzione di eventuali componenti ritenuti non idonei dal Direttore dei Lavori.

L'accettazione dei materiali da parte del Direttore dei Lavori, non esonera l'Appaltatore dalle responsabilità che gli competono per il buon esito dell'intervento.

Art. 5.2 ESECUZIONE DEI LAVORI

Tutti i lavori devono essere eseguiti secondo le migliori regole d'arte e le prescrizioni della Direzione dei Lavori, in modo che gli impianti rispondano perfettamente a tutte le condizioni stabilite dal Capitolato Speciale d'Appalto e dal progetto.

L'esecuzione dei lavori dovrà essere coordinata secondo le prescrizioni della Direzione dei Lavori o con le esigenze che possono sorgere dalla contemporanea esecuzione di tutte le altre opere affidate ad altre imprese.

L'Impresa aggiudicataria sarà ritenuta pienamente responsabile degli eventuali danni arrecati, per fatto proprio e dei propri dipendenti, alle opere dell'edificio e a terzi.

Salvo preventive prescrizioni della Stazione Appaltante, l'Appaltatore ha facoltà di svolgere l'esecuzione dei lavori nel modo che riterrà più opportuno per darli finiti nel termine contrattuale.

La Direzione dei Lavori potrà però prescrivere un diverso ordine nell'esecuzione dei lavori, salva la facoltà dell'Impresa aggiudicataria di far presenti le proprie osservazioni e risorse nei modi prescritti.

Art. 5.3 VERIFICHE E PROVE IN CORSO D'OPERA DEGLI IMPIANTI

Durante il corso dei lavori, alla Stazione Appaltante è riservata la facoltà di eseguire verifiche e prove preliminari sugli impianti o parti di impianti, in modo da poter tempestivamente intervenire qualora non fossero rispettate le condizioni del Capitolato Speciale d'Appalto.

Le verifiche potranno consistere nell'accertamento della rispondenza dei materiali impiegati con quelli stabiliti, nel controllo delle installazioni secondo le disposizioni convenute (posizioni, percorsi ecc.), nonché in prove parziali di isolamento e di funzionamento ed in tutto quello che potrà essere utile al cennato scopo.

Dei risultati delle verifiche e prove preliminari di cui sopra, si dovrà compilare regolare verbale.

Tutte le prove e verifiche preliminari e finali saranno eseguite dall'Appaltatore, in contraddittorio con la Direzione Lavori, che si riserva ogni facoltà di presenziare.

Le prove, verifiche e controlli sia in corso d'opera che finali dovranno essere eseguite in conformità alle normative e prescrizioni vigenti (Enti Erogatori, Servizio d'Igiene, Vigili del fuoco, I.S.P.E.S.L., C.E.I., norme specifiche di settore, ecc.) e secondo le modalità indicate sia nel seguito della presente sezione, che nelle sezioni specifiche riguardanti i singoli componenti e/o materiali; le prove dovranno essere eseguite da tecnici adeguatamente addestrati e provvisti di idonea attrezzatura e strumentazione di prova e misura.

La strumentazione (adeguatamente tarata e con certificato valido), le attrezzature e tutta la manodopera necessaria per prove, verifiche e controlli sono a carico (salvo specifiche indicazioni diverse) dell'Appaltatore, come esposto in precedenza. Qualora qualche prova o verifica o controllo desse esito negativo, l'Appaltatore è tenuto entro il termine di tempo che la DL gli imporrà, a porre in essere a propria cura e spese tutti gli accorgimenti e gli interventi atti a ripristinare le condizioni prescritte in progetto e/o in contratto, senza alcun onere per la Committenza. Il tutto verrà di volta in volta regolarmente verbalizzato.

In ogni caso verranno eseguiti dalla Direzione Lavori, a proprio insindacabile giudizio, per le varie tipologie di impianti:

- Verifiche quantitative e qualitative delle installazioni, per accertarne in linea tecnica la conformità alle caratteristiche fondamentali indicate nelle tavole grafiche e nel capitolato;
- Controlli di tipo visivo rivolti ad accertare che le diverse parti e componenti dell'impianto corrispondano, come tipi, qualità, lavorazioni, dati di targa a quanto previsto nel progetto e che il tutto sia stato eseguito secondo le buone regole dell'arte.

Circuiti idronici

- Prove e verifiche prima della chiusura delle tracce o del mascheramento delle tubazioni

Tutte le tubazioni destinate a contenere liquidi in pressione, al termine del montaggio, e prima del completamento delle opere murarie nonché dell'esecuzione dei rivestimenti coibenti, devono essere sottoposte a prova di pressione idraulica; per quelle destinate a contenere gas la prova a pressione avverrà con aria compressa o, quando necessiti purezza particolare, con azoto.

Tranne casi speciali per cui si rimanda alle prescrizioni UNI vigenti, per pressioni d'esercizio inferiori a 10 bar la pressione di prova deve essere 1,5 volte la pressione stessa d'esercizio.

Per pressioni maggiori la prova idraulica deve essere eseguita ad una pressione superiore di 5 bar rispetto a quella d'esercizio.

Il sistema deve essere mantenuto in pressione per 24 ore; durante tale periodo deve essere eseguita una ricognizione allo scopo di identificare eventuali perdite.

La prova si considera superata se il manometro di controllo non rivela cadute di pressione per tutto il tempo stabilito.

Dopo la prova idraulica e prima della messa in esercizio degli impianti, le reti idroniche devono essere accuratamente lavate; il lavaggio deve essere effettuato scaricando acqua dagli opportuni drenaggi sino a che essa non esca pulita, dopo di che le tubazioni dovranno essere soffiate allo scopo di eliminare corpi estranei, ecc. Prova a pressione, lavaggi, ecc. si intendono oneri compresi nei prezzi contrattuali.

Il riempimento dell'impianto deve essere effettuato immediatamente dopo le operazioni di lavaggio.

Verranno eseguiti controlli sui tipi di materiali isolanti impiegati, sui relativi spessori e sulle modalità di posa in opera, verificandone la rispondenza alle prescrizioni di progetto. In particolare per le tubazioni convoglianti fluidi freddi o refrigerati verranno verificati la perfetta continuità dell'isolamento (anche in corrispondenza di giunti e supporti), gli incollaggi e le sigillature, la continuità della barriera al vapore, l'esecuzione degli isolamenti di valvolame, filtri, corpi pompe, ecc., anche sotto i gusci di finitura esterna.

- Prove di circolazione nelle tubazioni

Verranno eseguite prima della messa in funzione degli impianti. Le prove dovranno accertare:

la perfetta tenuta delle tubazioni ed il mantenimento del loro assetto regolare anche a seguito delle massime escursioni di temperatura e di pressione. Si ritiene positivo il risultato delle prove quando in tutte le apparecchiature, indistintamente, l'acqua arrivi alla temperatura stabilita, quando le dilatazioni non abbiano dato luogo a fughe o deformazioni permanenti e quando i vasi di espansione contengano a sufficienza tutte le variazioni di volume dell'acqua dell'impianto;

la corretta alimentazione (in termini di portata, temperatura e pressione) di tutti i punti di utenza e/o terminali;

lo stato di pulizia delle tubazioni;

la possibilità di vuotamento e di sfogo d'aria dai punti più alti;

la corretta taratura degli (eventuali) dispositivi di taratura del flusso;

l'appropriata taratura e il buon funzionamento degli apparecchi di regolazione automatica.

Impianti idrici e di scarico

- Prove idrauliche di tenuta delle tubazioni di distribuzione

Si rinvia all'apposito paragrafo riguardante i circuiti idronici.

- Prova di tenuta delle tubazioni di scarico

Per le tubazioni di scarico la prova verrà effettuata su tronchi campione e dietro esplicita richiesta della SA.

- Prova di erogazione delle portate di acqua fredda e/o calda

La prova di erogazione della portata di acqua fredda e/o calda sarà effettuata per la durata di 30 minuti primi consecutivi.

La prova si ritiene superata se, in tale periodo, con il numero di bocche di erogazione che devono funzionare contemporaneamente, il flusso dell'acqua rimane ai valori normali di portata, pressione e temperatura.

- Prova di detersione e scarico vasi

La prova va effettuata per campione e comunque per almeno un apparecchio per colonna con gli opportuni materiali disponibili da concordare con la Committente. La prova si ritiene superata quando, in ogni sifone di vaso controllato, il livello dell'acqua non subisce spostamenti e ribollimenti.

- Verifica delle rumorosità dell'impianto

La verifica deve accertare l'assenza di vibrazioni e rumori durante il funzionamento degli scarichi nonché quelli conseguenti a colpo d'ariete sulle reti idriche al di fuori degli ambienti dove sono installati gli impianti sotto esame.

Le misure sugli impianti idrici e di scarico saranno effettuate secondo le norme sperimentali UNI 9182: 2008 e UNI EN 12056: 2001.

Impianti di spegnimento a manichette

Per gli impianti antincendio a manichette, oltre a quanto prescritto dalle Norme UNI EN 12845:2009 e UNI 10779:2007 e s.s.m.m., devono essere eseguite anche le seguenti prove:

- prova di funzionamento della rete, per accertare che l'impianto sia in grado di erogare la portata alla pressione stabilita quando sia funzionante un numero di erogazioni pari a quelle previste dai coefficienti di contemporaneità. Per tale prova si devono aprire un numero di utenze pari a quello stabilito dal coefficiente di contemporaneità, calcolato per il numero totale di idranti installati;
- verifica nelle condizioni suddette che la portata e la pressione all'idrante più sfavorito sia quella prescritta, e che la portata totale misurata all'organo erogatore non sia inferiore alla portata prevista, in rapporto alle utenze funzionanti. La prova può essere ripetuta distribuendo le utenze in modo da verificare il corretto dimensionamento delle varie colonne montanti, sempre nelle condizioni di contemporaneità previste.

Sistema di controllo e gestione centralizzata impianti tecnologici

Per il sistema di controllo e gestione centralizzata impianti tecnologici sono da prevedere i seguenti controlli, prove e verifiche:

- controllo a vista della corretta installazione degli elementi in campo (sonde, valvole servocomandate, ecc.), delle unità periferiche e delle apparecchiature di controllo;
- controllo a vista della corretta esecuzione dei collegamenti elettrici e della posa dei cavi;
- verifica sulle unità periferiche o sulla work-station per le unità di trattamento aria di:
 - valori rilevati dalle sonde presenti (temperatura, umidità relativa, pressione, ecc.);
 - funzionalità dei servocomandi di valvole e serrande;
 - loop di regolazione (parametri, set-point, compensazioni, ecc.);
 - segnalazioni da termostati, pressostati su filtri o su ventilatori;
 - interblocchi funzionali per intervento di termostato antigelo o di impianto di rivelazione incendio.

CAPITOLO 6

CRITERI AMBIENTALI MINIMI - Affidamento del servizio di progettazione di interventi edilizi, affidamento dei lavori per interventi edilizi e affidamento congiunto di progettazione e lavori per interventi edilizi

AMBITO DI APPLICAZIONE DEI CAM ED ESCLUSIONI

Ai sensi dell'art. 57 c. 2 del d.lgs. 36/2023⁽¹⁾ recante "*Clausole sociali dei bandi di gara, degli avvisi e degli inviti e criteri di sostenibilità energetica e ambientale*" si provvede ad inserire nella documentazione progettuale e di gara pertinente, le specifiche tecniche e le clausole contrattuali contenute nei decreti di riferimento agli specifici CAM.

Il D.M. 23 giugno 2022 (G.U. n. 183 del 6 agosto 2022) stabilisce i Criteri Ambientali Minimi per l'affidamento del servizio di progettazione ed esecuzione dei lavori di interventi edilizi⁽²⁾.

Vedasi Relazione Tecnica specifica per la verifica dei Criteri Ambientali Minimi CAM ai sensi del D.M. 23/06/2022.

A seguito del presente inquadramento normativo, si riportano di seguito le prescrizioni CAM applicabili ai prodotti da costruzione e alle specifiche tecniche dei materiali da impiegare nell'intervento.

Art. 6.1 IMPIEGO ED ACCETTAZIONE DEI MATERIALI

Quale regola generale si intende che i materiali, i prodotti ed i componenti occorrenti per la costruzione delle opere, proverranno da ditte fornitrici o da cave e località che l'Appaltatore riterrà di sua convenienza, purché, ad insindacabile giudizio della Direzione dei Lavori, rispondano alle caratteristiche/prestazioni di cui ai seguenti articoli.

I materiali ed i prodotti devono rispondere al DM 23/06/2022 "Criteri ambientali minimi per l'affidamento del servizio di progettazione di interventi edilizi, per l'affidamento dei lavori per interventi edilizi e per l'affidamento congiunto di progettazione e lavori per interventi edilizi" con particolare riferimento ai criteri 2.5 SPECIFICHE TECNICHE PER I PRODOTTI DA COSTRUZIONE. Il rispetto da parte dell'Appaltatore dei requisiti elencati dai CAM sarà evidente attraverso la consegna alla Direzione lavori dell'opportuna documentazione tecnica che attesti o certifichi la soddisfazione del/i requisito/i stesso/i.

Per quanto riguarda le definizioni di materiali provenienti da processi di recupero, riciclo, o costituiti da sottoprodotti, si fa riferimento alle definizioni previste dal decreto legislativo 3 aprile 2006 n. 152

«Norme in materia ambientale», così come integrato dal decreto legislativo 3 dicembre 2010 n. 205 ed alle specifiche procedure di cui al decreto del Presidente della Repubblica 13 giugno 2017 n. 120.

Il valore percentuale del contenuto di materia riciclata ovvero recuperata ovvero di sottoprodotti, deve essere dimostrato tramite una delle seguenti opzioni, producendo il relativo certificato nel quale sia chiaramente riportato il numero dello stesso, il valore percentuale richiesto, il nome del prodotto certificato, le date di rilascio e di scadenza:

1. una dichiarazione ambientale di Prodotto di Tipo III (EPD), conforme alla norma UNI EN 15804 e alla norma UNI EN ISO 14025, quali ad esempio lo schema internazionale EPD© o EPDIItaly©, con indicazione della percentuale di materiale riciclato ovvero recuperato ovvero di sottoprodotti, specificandone la metodologia di calcolo;
2. certificazione "ReMade in Italy®" con indicazione in etichetta della percentuale di materiale riciclato ovvero di sottoprodotto;
3. marchio "Plastica seconda vita" con indicazione della percentuale di materiale riciclato sul certificato.
4. per i prodotti in PVC, una certificazione di prodotto basata sui criteri 4.1 "Use of recycled PVC" e 4.2 "Use of PVC by-product", del marchio VinylPlus Product Label, con attestato della specifica fornitura;
5. una certificazione di prodotto, basata sulla tracciabilità dei materiali e sul bilancio di massa, rilasciata da un organismo di valutazione della conformità, con l'indicazione della percentuale di materiale riciclato ovvero recuperato ovvero di sottoprodotti.
6. una certificazione di prodotto, rilasciata da un Organismo di valutazione della conformità, in conformità alla prassi UNI/PdR 88 "Requisiti di verifica del contenuto di riciclato e/o recuperato e/o sottoprodotto, presente nei prodotti", qualora il materiale rientri nel campo di applicazione di tale prassi.

Sono fatte salve le asserzioni ambientali auto-dichiarate, conformi alla norma UNI EN ISO 14021, validate da un organismo di valutazione della conformità, in corso di validità alla data di entrata in vigore del presente documento e fino alla scadenza della convalida stessa.

I mezzi di prova della conformità qui indicati sono presentati dall'appaltatore al direttore dei lavori per le necessarie verifiche prima dell'accettazione dei materiali in cantiere.

6.1.1 CALCESTRUZZI

I calcestruzzi confezionati in cantiere e preconfezionati dovranno avere un contenuto di materie riciclate, ovvero recuperate, ovvero di sottoprodotti, di almeno il 5% sul peso del prodotto, inteso come somma delle tre frazioni. Tale percentuale è calcolata come rapporto tra il peso secco delle materie riciclate, recuperate e dei sottoprodotti e il peso del calcestruzzo al netto dell'acqua (acqua efficace e acqua di assorbimento). Al fine del calcolo della massa di materiale riciclato, recuperato o sottoprodotto, va considerata la quantità che rimane effettivamente nel prodotto finale.

La percentuale indicata si intende come somma dei contributi dati dalle singole frazioni utilizzate.

I prodotti prefabbricati in calcestruzzo saranno prodotti con un contenuto di materia recuperata, ovvero riciclata, ovvero di sottoprodotti di almeno il 5% sul peso del prodotto, inteso come somma delle tre frazioni.

I blocchi per muratura in calcestruzzo aerato autoclavato saranno prodotti con un contenuto di materie riciclate, ovvero recuperate, ovvero di sottoprodotti di almeno il 7,5% sul peso del prodotto, inteso come somma delle tre frazioni.

Le percentuali indicate si intendono come somma dei contributi dati dalle singole frazioni utilizzate.

6.1.2 ACCIAI

Per gli usi strutturali deve essere utilizzato acciaio prodotto con un contenuto minimo di materia recuperata, ovvero riciclata, ovvero di sottoprodotti, inteso come somma delle tre frazioni, come di seguito specificato:

- acciaio da forno elettrico non legato, contenuto minimo pari al 75%.
- acciaio da forno elettrico legato, contenuto minimo pari al 60%;
- acciaio da ciclo integrale, contenuto minimo pari al 12%.

Per gli usi non strutturali deve essere utilizzato acciaio prodotto con un contenuto minimo di materie riciclate ovvero recuperate ovvero di sottoprodotti come di seguito specificato:

- acciaio da forno elettrico non legato, contenuto minimo pari al 65%;
- acciaio da forno elettrico legato, contenuto minimo pari al 60%;
- acciaio da ciclo integrale, contenuto minimo pari al 12%.

Con il termine “acciaio da forno elettrico legato” si intendono gli “acciai inossidabili” e gli “altri acciai legati” ai sensi della norma tecnica UNI EN 10020, e gli “acciai alto legati da EAF” ai sensi del Regolamento delegato (UE) 2019/331 della Commissione. Le percentuali indicate si intendono come somma dei contributi dati dalle singole frazioni utilizzate.

6.1.3 LATERIZI

I laterizi usati per muratura e solai devono avere un contenuto di materie riciclate, ovvero recuperate, ovvero di sottoprodotti (sul secco) di almeno il 15% sul peso del prodotto.

Qualora i laterizi contengano solo materia riciclata ovvero recuperata, la percentuale dovrà essere di almeno il 10% sul peso del prodotto.

I laterizi per coperture, pavimenti e muratura faccia vista hanno un contenuto di materie riciclate ovvero recuperate ovvero di sottoprodotti (sul secco) di almeno il 7,5% sul peso del prodotto. Qualora i laterizi contengano solo materia riciclata ovvero recuperata, la percentuale è di almeno il 5% sul peso del prodotto. Le percentuali indicate si intendono come somma dei contributi dati dalle singole frazioni utilizzate.

6.1.4 PRODOTTI LEGNOSI

Tutti i prodotti in legno utilizzati nel progetto (comprese le porte interne) devono provenire da foreste gestite in maniera sostenibile come indicato nel punto “a” della verifica se costituiti da materie prime vergini, come nel caso degli elementi strutturali o rispettare le percentuali di riciclato come indicato nel punto “b” della verifica se costituiti prevalentemente da materie prime seconde, come nel caso degli isolanti.

L'Appaltatore dovrà produrre certificati di catena di custodia nei quali siano chiaramente riportati, il codice di registrazione o di certificazione, il tipo di prodotto oggetto della fornitura, le date di rilascio e di scadenza dei relativi fornitori e subappaltatori.

- a) Per la prova di origine sostenibile ovvero responsabile: Una certificazione di catena di custodia rilasciata da organismi di valutazione della conformità che garantisca il controllo della «catena di custodia», quale quella del Forest Stewardship Council® (FSC®) o del Programme for Endorsement of Forest Certification schemes (PEFC);
- b) Per il legno riciclato, una certificazione di catena di custodia rilasciata da organismi di valutazione della conformità che attesti almeno il 70% di materiale riciclato, quali: FSC® Riciclato” (“FSC® Recycled”) che attesta il 100% di contenuto di materiale riciclato, oppure “FSC® Misto” (“FSC® Mix”) con indicazione della percentuale di riciclato con il simbolo del Ciclo di Moebius all'interno dell'etichetta stessa o l'etichetta Riciclato PEFC che attesta almeno il 70% di contenuto di materiale riciclato. Il requisito può essere verificato anche con i seguenti mezzi di prova: certificazione ReMade in Italy® con indicazione della percentuale di materiale riciclato in etichetta; Marchio di qualità ecologica Ecolabel EU.

Per quanto riguarda le certificazioni FSC o PEFC, tali certificazioni, in presenza o meno di etichetta sul prodotto, devono essere supportate, in fase di consegna, da un documento di vendita o di trasporto riportante la dichiarazione di certificazione (con apposito codice di certificazione dell'offerente) in relazione ai prodotti oggetto della fornitura.

6.1.5 ISOLAMENTI TERMICI E ACUSTICI

Ai fini del presente punto, per isolanti si intendono quei prodotti da costruzione aventi funzione di isolante termico ovvero acustico, che sono costituiti:

- j) da uno o più materiali isolanti. Nel qual caso ogni singolo materiale isolante utilizzato, deve rispettare i requisiti qui previsti;
- k) da un insieme integrato di materiali non isolanti e isolanti, p.es laterizio e isolante. In questo caso solo i materiali isolanti devono rispettare i requisiti qui previsti.

Gli isolanti, con esclusione di eventuali rivestimenti, carpenterie metalliche e altri possibili accessori presenti nei prodotti finiti, devono rispettare i seguenti requisiti:

- l) I materiali isolanti termici utilizzati per l'isolamento dell'involucro dell'edificio, esclusi, quindi, quelli usati per l'isolamento degli impianti, devono possedere la marcatura CE, grazie all'applicazione di una norma

di prodotto armonizzata come materiale isolante o grazie ad un ETA per cui il fabbricante può redigere la DoP (dichiarazione di prestazione) e apporre la marcatura CE. La marcatura CE prevede la dichiarazione delle caratteristiche essenziali riferite al Requisito di base 6 "risparmio energetico e ritenzione del calore". In questi casi il produttore indica nella DoP, la conduttività termica con valori di λ dichiarati λD (o resistenza termica RD). Per i prodotti pre-accoppiati o i kit è possibile fare riferimento alla DoP dei singoli materiali isolanti termici presenti o alla DoP del sistema nel suo complesso. Nel caso di marcatura CE tramite un ETA, nel periodo transitorio in cui un ETA sia in fase di rilascio oppure la pubblicazione dei relativi riferimenti dell'EAD per un ETA già rilasciato non sia ancora avvenuta sulla GUUE, il materiale ovvero componente può essere utilizzato purché il fabbricante produca formale comunicazione del TAB (Technical Assessment Body) che attesti lo stato di procedura in corso per il rilascio dell'ETA e la prestazione determinata per quanto attiene alla sopraccitata conduttività termica (o resistenza termica).

- m) Non sono aggiunte sostanze incluse nell'elenco di sostanze estremamente preoccupanti candidate all'autorizzazione (Substances of Very High Concern-SVHC), secondo il regolamento REACH (Regolamento (CE) n. 1907/2006), in concentrazione superiore allo 0,1 % (peso/peso). Sono fatte salve le eventuali specifiche autorizzazioni all'uso previste dallo stesso Regolamento per le sostanze inserite nell'Allegato XIV e specifiche restrizioni previste nell'Allegato XVII del Regolamento.
- n) Non sono prodotti con agenti espandenti che causino la riduzione dello strato di ozono (ODP), come per esempio gli HCFC;
- o) Non sono prodotti o formulati utilizzando catalizzatori al piombo quando spruzzati o nel corso della formazione della schiuma di plastica;
- p) Se prodotti da una resina di polistirene espandibile gli agenti espandenti devono essere inferiori al 6% del peso del prodotto finito;
- q) Se costituiti da lane minerali, sono conformi alla Nota Q o alla Nota R di cui al regolamento (CE) n. 1272/2008 (CLP) e s.m.i.;
- r) Se sono costituiti da uno o più dei materiali elencati nella seguente tabella, tali materiali devono contenere le quantità minime di materiale riciclato ovvero recuperato o di sottoprodotti ivi indicate, misurate sul peso, come somma delle tre frazioni. I materiali isolanti non elencati in tabella si possono ugualmente usare e per essi non è richiesto un contenuto minimo di una delle tre frazioni anzidette.

Materiale	Contenuto cumulativo di materiale recuperato, riciclato ovvero sottoprodotti
<i>Cellulosa (Gli altri materiali di origine legnosa rispondono ai requisiti di cui al criterio "2.5.6- Prodotti legnosi").</i>	80%
<i>Lana di vetro</i>	60%
<i>Lana di roccia</i>	15%
<i>Vetro cellulare</i>	60%
<i>Fibre in poliestere⁷</i>	50% <i>(per gli isolanti composti da fibre di poliestere e materiale rinnovabile, tale percentuale minima può essere del 20% se il contenuto di materiale da fonte rinnovabile è almeno pari all'85% del peso totale del prodotto. Secondo la norma UNI EN ISO 14021 i materiali rinnovabili sono composti da biomasse provenienti da una fonte vivente e che può essere continuamente reintegrata.)</i>
<i>Polistirene espanso sinterizzato (di cui quantità minima di riciclato 10%)</i>	15%
<i>Polistirene espanso estruso (di cui quantità minima di riciclato 5%)</i>	10%
<i>Poliuretano espanso rigido</i>	2%

<i>Poliuretano espanso flessibile</i>	20%
<i>Agglomerato di poliuretano</i>	70%
<i>Agglomerato di gomma</i>	60%

6.1.6 TRAMEZZATURE, CONTROPARETI PERIMETRALI E CONTROSOFFITTI

I prodotti utilizzati per realizzare le tramezzature, le contro pareti perimetrali e i controsoffitti, realizzati con sistemi a secco, devono avere un contenuto di almeno il 10% (5% in caso di prodotti a base gesso) in peso di materiale recuperato, ovvero riciclato, ovvero di sottoprodotti. La percentuale indicata si intende come somma dei contributi dati dalle singole frazioni utilizzate.

I materiali di origine legnosa rispondono ai requisiti di cui al punto “prodotti legnosi”.

6.1.7 PAVIMENTI

Per le pavimentazioni in legno si faccia riferimento al punto “prodotti legnosi”.

Le piastrelle di ceramica devono essere conformi almeno ai seguenti criteri inclusi nella Decisione 2009/607/CE, che stabilisce i criteri ecologici per l’assegnazione del marchio comunitario di qualità ecologica alle coperture dure, e s.m.i:

1. Estrazione delle materie prime
- 2.2. Limitazione della presenza di alcune sostanze negli additivi (solo piastrelle smaltate), quali metalli pesanti come piombo, cadmio e antimonio
- 4.2. Consumo e uso di acqua
- 4.3. Emissioni nell’aria (solo per i parametri Particolato e Fluoruri)
- 4.4. Emissioni nell’acqua
- 5.2. Recupero dei rifiuti
- 6.1 Rilascio di sostanze pericolose (solo piastrelle vetrificate)

A partire dal primo gennaio 2024, le piastrelle di ceramica dovranno essere conformi ai criteri inclusi della Decisione 2021/476 che stabilisce i criteri per l’assegnazione del marchio di qualità ecologica dell’Unione europea (Ecolabel UE) ai prodotti per coperture dure.

Le pavimentazioni costituite da materie plastiche, devono avere un contenuto di materie riciclate, ovvero recuperate, ovvero di sottoprodotti di almeno il 20% sul peso del prodotto, inteso come somma delle tre frazioni. La percentuale indicata si intende come somma dei contributi dati dalle singole frazioni utilizzate. Sono esclusi dall’applicazione del presente criterio i prodotti con spessore inferiore a 1mm.

Le pavimentazioni costituite da gomma, devono avere un contenuto di materie riciclate, ovvero recuperate, ovvero di sottoprodotti di almeno il 10% sul peso del prodotto, inteso come somma delle tre frazioni. Sono esclusi dall’applicazione di tale criterio i prodotti con spessore inferiore a 1mm. La percentuale indicata si intende come somma dei contributi dati dalle singole frazioni utilizzate.

Le pavimentazioni non devono essere prodotte utilizzando ritardanti di fiamma che siano classificati pericolosi ai sensi del Regolamento (CE) n. 1272/2008 (CLP) e s.m.i. Tale requisito è verificato tramite la documentazione tecnica del fabbricante con allegate le schede dei dati di sicurezza (SDS), se previste dalle norme vigenti, rapporti di prova o altra documentazione tecnica di supporto.

6.1.8 SERRAMENTI ED OSCURANTI IN PVC

Nell’eventualità in cui siano utilizzati serramenti ed oscuranti in PVC, gli stessi devono essere prodotti con un contenuto di materie riciclate, ovvero recuperate, ovvero di sottoprodotti di almeno il 20% sul peso del prodotto, inteso come somma delle tre frazioni. La percentuale indicata si intende come somma dei contributi dati dalle singole frazioni utilizzate.

6.1.9 TUBAZIONI IN PVC E POLIPROPILENE

Le tubazioni in PVC e polipropilene da utilizzarsi devono essere prodotte con un contenuto di materie riciclate, ovvero recuperate, ovvero di sottoprodotti di almeno il 20% sul peso del prodotto, inteso come somma delle tre frazioni. La percentuale indicata si intende come somma dei contributi dati dalle singole frazioni utilizzate ed è verificata secondo quanto previsto al paragrafo 1.

6.1.10 PITTURE E VERNICI

Devono essere utilizzate pitture e vernici che rispondono ad uno o più dei seguenti requisiti (la stazione appaltante deciderà, in base ai propri obiettivi ambientali ed in base alla destinazione d’uso dell’edificio):

- a) recano il marchio di qualità ecologica Ecolabel UE;

- b) non contengono alcun additivo a base di cadmio, piombo, cromo esavalente, mercurio, arsenico o selenio che determini una concentrazione superiore allo 0,010 % in peso, per ciascun metallo sulla vernice secca.
- c) non contengono sostanze ovvero miscele classificate come pericolose per l'ambiente acquatico di categoria 1 e 2 con i seguenti codici: H400, H410, H411 ai sensi del regolamento (CE) n.1272/2008 (CLP) e s.m.i. (tale criterio va utilizzato, qualora ritenuto opportuno dalla stazione appaltante).

6.1.11 ALTRI MATERIALI

Devono rispettare le prescrizioni sui limiti di emissione esposti nella successiva tabella:

Limite di emissione ($\mu\text{g}/\text{m}^3$) a 28 giorni	
Benzene Tricloroetilene (trielina) di-2-etilesilftalato (DEHP) Dibutilftalato (DBP)	1(per ogni sostanza)
COV totali	1500
Formaldeide	<60
Acetaldeide	<300
Toluene	<450
Tetracloroetilene	<350
Xilene	<300
1,2,4-Trimetilbenzene	<1500
1,4-diclorobenzene	<90
Etilbenzene	<1000
2-Butossietanolo	<1500
Stirene	<350

La dimostrazione del rispetto di questo criterio può avvenire tramite la presentazione di rapporti di prova rilasciati da laboratori accreditati e accompagnati da un documento che faccia esplicito riferimento alla conformità rispetto al presente criterio. In alternativa possono essere scelti prodotti dotati di una etichetta o certificazione tra le seguenti:

- AgBB (Germania)
- Blue Angel nelle specifiche: RAL UZ 113/120/128/132 (Germania)
- Eco INSTITUT-Label (Germania)
- EMICODE EC1/EC1+ (GEV) (Germania)
- Indoor Air Comfort di Eurofins (Belgio)
- Indoor Air Comfort Gold di Eurofins (Belgio)
- M1 Emission Classification of Building Materials (Finlandia)
- CATAS quality award (CQA) CAM edilizia (Italia)
- CATAS quality award Plus (CQA) CAM edilizia Plus (Italia)
- Cosmob Qualitas Praemium - INDOOR HI-QUALITY Standard (Italia)
- Cosmob Qualitas Praemium - INDOOR HI-QUALITY Plus (Italia)

Per i materiali in ingresso non potranno essere utilizzati componenti, prodotti e materiali contenenti sostanze inquinanti di cui al "Authorization List" presente nel regolamento REACH. A tal proposito dovranno essere fornite le Schede tecniche dei materiali e sostanze impiegate.

Art. 6.2

SCAVI E RINTERRI

L'intervento oggetto del presente appalto riguarda opere di riqualificazione interna su edificio esistente, senza interessamento delle strutture di fondazione e senza interventi sul terreno.

Non sono pertanto previsti scavi né rinterrati di alcun tipo, nemmeno localizzati, in quanto le lavorazioni si limitano alla riorganizzazione degli spazi interni e al rifacimento delle dotazioni impiantistiche e dei servizi igienici, senza rimozione di pacchetti di pavimentazione o movimentazione di suolo.

In ragione della natura delle opere, non si applicano le prescrizioni del criterio CAM relative alla conservazione dello strato superficiale del terreno, alla gestione delle terre e rocce da scavo e al riutilizzo dei materiali di scavo.

Le attività previste non comportano generazione di terre, materiali litoidi o sottofondi, e di conseguenza non si rende necessario alcun conferimento, trasporto o smaltimento ai sensi del D.P.R. 120/2017.

Eventuali opere di integrazione locale (tracce murarie, canalizzazioni impiantistiche interne e demolizioni non strutturali) genereranno esclusivamente rifiuti da costruzione e demolizione, che saranno gestiti ai sensi del D.Lgs. 152/2006 e ss.mm.ii., garantendo:

- selezione e separazione dei materiali alla fonte;
- conferimento differenziato a impianti autorizzati con tracciabilità dei flussi;
- priorità al recupero rispetto allo smaltimento finale.

Non essendo previsti rinterri, non è necessario l'approvvigionamento di materiali granulari o riempimenti tecnici.

Art. 6.3

GESTIONE AMBIENTALE DEL CANTIERE

Le attività di preparazione e conduzione del cantiere dovranno prevedere le seguenti azioni:

- individuazione delle possibili criticità legate all'impatto nell'area di cantiere e alle emissioni di inquinanti sull'ambiente circostante, e delle misure previste per la loro eliminazione o riduzione.
- definizione delle misure da adottare per la protezione delle risorse naturali, paesistiche e storico-culturali presenti nell'area del cantiere quali la recinzione e protezione degli ambiti interessati da fossi e torrenti (fasce ripariali) e da filari o altre formazioni vegetazionali autoctone. Qualora l'area di cantiere ricada in siti tutelati ai sensi delle norme del piano paesistico si applicano le misure previste;
- disposizione dei depositi di materiali di cantiere non in prossimità delle preesistenze arboree e arbustive autoctone (è garantita almeno una fascia di rispetto di dieci metri);
- definizione delle misure adottate per aumentare l'efficienza nell'uso dell'energia nel cantiere e per minimizzare le emissioni di inquinanti e gas climalteranti, con particolare riferimento all'uso di tecnologie a basso impatto ambientale (lampade a scarica di gas a basso consumo energetico o a led, generatori di corrente eco-diesel con silenziatore, pannelli solari per l'acqua calda ecc.);
- fermo restando l'elaborazione di una valutazione previsionale di impatto acustico ai sensi della legge 26 ottobre 1995, n. 447, "Legge quadro sull'inquinamento acustico", definizione di misure per l'abbattimento del rumore e delle vibrazioni, dovute alle operazioni di scavo, di carico e scarico dei materiali, di taglio dei materiali, di impasto del cemento e di disarmo ecc, e l'eventuale installazione di schermature/coperture antirumore (fisse o mobili) nelle aree più critiche e nelle aree di lavorazione più rumorose, con particolare riferimento alla disponibilità ad utilizzare gruppi elettrogeni super silenziati e compressori a ridotta emissione acustica;
- definizione delle misure per l'abbattimento delle emissioni gassose inquinanti con riferimento alle attività di lavoro delle macchine operatrici e da cantiere che saranno impiegate, tenendo conto delle "fasi minime impiegabili": fase III A minimo a decorrere da gennaio 2022. Fase IV minimo a decorrere dal gennaio 2024 e la V dal gennaio 2026 (le fasi dei motori per macchine mobili non stradali sono definite dal regolamento UE 1628/2016 modificato dal regolamento UE 2020/1040);
- definizione delle misure atte a garantire il risparmio idrico e la gestione delle acque reflue nel cantiere e l'uso delle acque piovane e quelle di lavorazione degli inerti, prevedendo opportune reti di drenaggio e scarico delle acque;
- definizione delle misure per l'abbattimento delle polveri e fumi anche attraverso periodici interventi di irrorazione delle aree di lavorazione con l'acqua o altre tecniche di contenimento del fenomeno del sollevamento della polvere;
- definizione delle misure per garantire la protezione del suolo e del sottosuolo, impedendo la diminuzione di materia organica, il calo della biodiversità nei diversi strati, la contaminazione locale o diffusa, la salinizzazione, l'erosione etc., anche attraverso la verifica continua degli sversamenti accidentali di sostanze e materiali inquinanti e la previsione dei relativi interventi di estrazione e smaltimento del suolo contaminato;
- definizione delle misure a tutela delle acque superficiali e sotterranee, quali l'impermeabilizzazione di eventuali aree di deposito temporaneo di rifiuti non inerti e depurazione delle acque di dilavamento prima di essere convogliate verso i recapiti idrici finali;
- definizione delle misure idonee per ridurre l'impatto visivo del cantiere, anche attraverso schermature e sistemazione a verde, soprattutto in presenza di abitazioni contigue e habitat con presenza di specie particolarmente sensibili alla presenza umana;

- misure per realizzare la demolizione selettiva individuando gli spazi per la raccolta dei materiali da avviare a preparazione per il riutilizzo, recupero e riciclo;
- misure per implementare la raccolta differenziata nel cantiere (imballaggi, rifiuti pericolosi e speciali etc.) individuando le aree da adibire a deposito temporaneo, gli spazi opportunamente attrezzati (con idonei cassonetti/contenitori carrellabili opportunamente etichettati per la raccolta differenziata etc.).

L'appaltatore deve predisporre un Piano di Gestione Ambientale del Cantiere sulla base del fac simile allegato alla Relazione CAM, indicandovi le misure che saranno prese in relazione alle azioni sopra elencate, da predisporre prima dell'inizio dei lavori e sottoporre alla Direzione dei Lavori per approvazione. Gli oneri della gestione ambientale del cantiere sono a carico dell'Appaltatore.

Il "primo strato del terreno" come definito dal criterio 2.6.3 del DM 23/06/2022 dovrà essere accantonato per il successivo riutilizzo in opere a verde. Per "primo strato del terreno" si intende sia l'orizzonte "O" (organico) del profilo pedologico sia l'orizzonte "A" (attivo), entrambi ricchi di materiale organico e di minerali che è necessario salvaguardare e utilizzare per le opere a verde. L'analisi pedologica che determini l'altezza dello strato da accantonare (O e A) per il successivo riutilizzo è onere dell'Appaltatore. Il suolo rimosso dovrà essere accantonato in cantiere separatamente dalla matrice inorganica che invece deve essere utilizzata per rinterri o altri movimenti di terra, in modo tale da non comprometterne le caratteristiche fisiche, chimiche e biologiche ed essere riutilizzato nelle aree a verde nuove o da riqualificare.

Per i riempimenti con miscele betonabili (ossia miscele fluide, a bassa resistenza controllata, facilmente removibili, auto costipanti e trasportate con betoniera), deve essere utilizzato almeno il 70% di materiale riciclato conforme alla UNI EN 13242 e con caratteristiche prestazionali rispondenti all'aggregato riciclato di Tipo B come riportato al prospetto 4 della UNI 11104.

Per i riempimenti con miscele legate con leganti idraulici, di cui alla norma UNI EN 14227-1, deve essere utilizzato almeno il 30% in peso di materiale riciclato conforme alla UNI EN 13242.

Art. 6.4 DEMOLIZIONI

La demolizione del fabbricato esistente deve essere condotta mediante tecniche di demolizione selettiva, come prescritto nell'elaborato Relazione CAM e secondo le procedure descritte nell'allegato Piano per il disassemblaggio e la demolizione selettiva.

Almeno il 70% in peso dei rifiuti non pericolosi generati in cantiere, escludendo gli scavi, dovrà essere avviato a operazioni di preparazione per il riutilizzo, riciclaggio o altre operazioni di recupero.

L'Appaltatore si impegna a fornire aggiornamento periodico circa l'andamento della percentuale di materiale avviato a recupero.

Anche per il rispetto dei vincoli DNSH, per l'appaltatore il requisito da dimostrare è che almeno il 70%, calcolato rispetto al loro peso totale, dei rifiuti non pericolosi ricadenti nel Capitolo 17 Rifiuti delle attività di costruzione e demolizione (compreso il terreno proveniente da siti contaminati (ex Dlgs 152/06), sia inviato a recupero (R1-R13).

Nel caso di rinvenimento di materiali pericolosi, sarà cura dell'Appaltatore produrre il Piano di Lavoro di Rimozione Amianto in conformità al D.Lgs. 81/2008 e trasmetterlo agli Enti competenti.

Art. 6.5 PERSONALE DI CANTIERE (CAM 3.1.1)

Il personale impiegato con compiti di coordinamento (caposquadra, capocantiere ecc.) dovrà essere adeguatamente formato sulle procedure e tecniche per la riduzione degli impatti ambientali del cantiere con particolare riguardo alla gestione degli scarichi, dei rifiuti e delle polveri.

Art. 6.6 MACCHINE OPERATRICI (CAM 3.1.2)

Il personale impiegato con compiti di coordinamento (caposquadra, capocantiere ecc.) dovrà essere adeguatamente formato sulle procedure e tecniche per la riduzione degli impatti ambientali del cantiere con particolare riguardo alla gestione degli scarichi, dei rifiuti e delle polveri.

L'appaltatore deve impiegare motori termici delle macchine operatrici di fase III A minimo, a decorrere da gennaio 2024. La fase minima impiegabile in cantiere sarà la fase IV a decorrere dal gennaio 2026, e la fase V a decorrere dal gennaio 2028.

Grassi ed oli lubrificanti: compatibilità con i veicoli di destinazione

Le seguenti categorie di grassi ed oli lubrificanti, il cui rilascio nell'ambiente può essere solo accidentale e che dopo l'utilizzo possono essere recuperati per il ritrattamento, il riciclaggio o lo smaltimento:

- Grassi ed oli lubrificanti per autotrazione leggera e pesante (compresi gli oli motore);
- Grassi ed oli lubrificanti per motoveicoli (compresi gli oli motore);
- Grassi ed oli lubrificanti destinati all'uso in ingranaggi e cinematismi chiusi dei veicoli.

Per essere utilizzati, devono essere compatibili con i veicoli cui sono destinati.

Tenendo conto delle specifiche tecniche emanate in conformità alla Motor Vehicle Block Exemption Regulation (MVBER) e laddove l'uso dei lubrificanti biodegradabili ovvero minerali a base rigenerata non sia dichiarato dal fabbricante del veicolo incompatibile con il veicolo stesso e non ne faccia decadere la garanzia, la fornitura di grassi e oli lubrificanti deve essere costituita da prodotti biodegradabili ovvero a base rigenerata conformi alle specifiche tecniche di cui ai successivi paragrafi o di lubrificanti biodegradabili in possesso dell'Ecolabel (UE) o etichette equivalenti.

Grassi ed oli biodegradabili

I grassi ed oli biodegradabili devono essere in possesso del marchio di qualità ecologica europeo Ecolabel (UE) o altre etichette ambientali conformi alla UNI EN ISO 14024, oppure devono essere conformi ai seguenti requisiti ambientali.

a) Biodegradabilità

I requisiti di biodegradabilità dei composti organici e di potenziale di bioaccumulo devono essere soddisfatti per ogni sostanza, intenzionalmente aggiunta o formata, presente in una concentrazione $\geq 0,10\%$ p/p nel prodotto finale.

Il prodotto finale non contiene sostanze in concentrazione $\geq 0,10\%$ p/p, che siano al contempo non biodegradabili e (potenzialmente) bioaccumulabili.

Il lubrificante può contenere una o più sostanze che presentino un certo grado di biodegradabilità e di bioaccumulo secondo una determinata correlazione tra concentrazione cumulativa di massa (% p/p) delle sostanze e biodegradabilità e bioaccumulo così come riportato in tabella 1.

tabella 1. Limiti di percentuale cumulativa di massa (% p/p) delle sostanze presenti nel prodotto finale in relazione alla biodegradabilità ed al potenziale di bioaccumulo

	OLI	GRASSI
Rapidamente biodegradabile in condizioni aerobiche	>90%	>80%
Intrinsecamente biodegradabile in condizioni aerobiche	$\leq 10\%$	$\leq 20\%$
Non biodegradabile e non bioaccumulabile	$\leq 5\%$	$\leq 15\%$
Non biodegradabile e bioaccumulabile	$\leq 0,1\%$	$\leq 0,1\%$

b) Bioaccumulo

Non occorre determinare il potenziale di bioaccumulo nei casi in cui la sostanza:

- ha massa molecolare (MM) > 800 g/mol e diametro molecolare $> 1,5$ nm (> 15 Å), oppure
- ha un coefficiente di ripartizione ottanolo/acqua ($\log K_{ow}$) < 3 o > 7 , oppure
- ha un fattore di bioconcentrazione misurato (BCF) ≤ 100 l/kg, oppure

è un polimero la cui frazione con massa molecolare $< 1\,000$ g/mol è inferiore all'1 %. Grassi ed oli lubrificanti minerali a base rigenerata

I grassi e gli oli lubrificanti rigenerati, che sono costituiti, in quota parte, da oli derivanti da un processo di rigenerazione di oli minerali esausti, devono contenere almeno le seguenti quote minime di base lubrificante rigenerata sul peso totale del prodotto, tenendo conto delle funzioni d'uso del prodotto stesso di cui alla successiva tabella 4:

Tabella 4

Nomenclatura combinata-NC	Soglia minima base rigenerata %
NC 27101981 (oli per motore)	40%
NC 27101983 (oli idraulici)	80%
NC 27101987 (oli cambio)	30%
NC 27101999 (altri)	30%

I grassi e gli oli lubrificanti la cui funzione d'uso non è riportata in Tabella 4 devono contenere almeno il 30% di base rigenerata.

Requisiti degli imballaggi in plastica degli oli lubrificanti (biodegradabili o a base rigenerata).

L'imballaggio in plastica primario degli oli lubrificanti è costituito da una percentuale minima di plastica riciclata pari al 25% in peso.

Art. 6.7

ISPEZIONE TECNICA INIZIALE IMPIANTI AERAILICI (CAM 2.4.4)

L'impresa che effettua le operazioni di installazione e manutenzione degli impianti di condizionamento, deve essere in possesso della certificazione F-gas, ai sensi del decreto del Presidente della Repubblica 16 novembre 2018 n. 146 «Regolamento di esecuzione del regolamento (UE) n. 517/2014 sui gas fluorurati a effetto serra e che abroga il regolamento (CE) n. 842/2006».

Per tutti gli impianti aeraulici deve essere svolta una ispezione tecnica iniziale, da effettuarsi in previsione del primo avviamento dell'impianto, secondo quanto previsto dalla norma UNI EN 15780.

CAPITOLO 7

LAVORI VARI

Art. 7.1

LIMITAZIONE DELLE BARRIERE ARCHITETTONICHE

Oltre al rispetto dei limiti previsti dal d.P.R. 380/2001 e s.m.i., nei termini previsti nel progetto, comprovati da una specifica dichiarazione di conformità di un tecnico abilitato, ai sensi del d.P.R. 380/2001 e s.m.i., del D.M. LL.PP. 236/89 e del d.P.R. 503/96, le varie parti dell'opera, i singoli componenti e/o materiali, dovranno garantire l'accessibilità, l'adattabilità o la visibilità limitando la presenza di barriere architettoniche. In particolare dovranno essere evitati:

- ostacoli fisici che causino disagio alla mobilità di chiunque ed in particolare di coloro che, per qualsiasi motivo, hanno una capacità motoria ridotta o impedita in forma permanente o temporanea;
- ostacoli che limitano o impediscono a chiunque la comoda e sicura utilizzazione di parti, attrezzature o componenti;
- la mancanza di segnalazioni e accorgimenti che permettono l'orientamento e la riconoscibilità dei luoghi e delle fonti di pericolo per chiunque ed in particolare per i non vedenti, per gli ipovedenti e per i sordi.

La Direzione dei Lavori raccoglierà in un fascicolo i documenti progettuali più significativi, la dichiarazione di conformità predetta (ed eventuali schede di prodotti) nonché le istruzioni per la manutenzione con modalità e frequenza delle operazioni.

Art. 7.2

LAVORI COMPENSATI

Per i lavori si intendono compensati e comprensivi di tutti gli oneri per dare il lavoro eseguito a regola d'arte. Nei prezzi sono compensati tutti gli oneri per dare il lavoro completo a regola d'arte, fornito montato e funzionante. Sono inclusi manodopera, noli, materiali, mezzi d'opera necessari, il trasporto in cantiere, l'innalzamento ai piani, per le opere di demolizione l'abbassamento a terra, il trasporto e lo smaltimento a discarica autorizzata.

Le opere e gli oneri di assistenza di tutti gli impianti compensano e comprendono le seguenti prestazioni:

- noleggio di piattaforme aeree per la fornitura e la posa delle tubazioni;
- trasporti eccezionali comprese autorizzazioni;
- sollevamenti al piano delle macchine, apparecchiature e attrezzature;
- eventuale smontaggio dei componenti e rimontaggio in cantiere;
- scarico dagli automezzi, collocazione in loco compreso il tiro in alto ai vari piani e sistemazione in magazzino di tutti i materiali pertinenti agli impianti;
- compresa fornitura e posa di griglie di protezione e antinsetto.
- muratura di scatole, cassette, sportelli, controtelai di bocchette, serrande e griglie, guide e porte ascensori;
- fissaggio di apparecchiature in genere ai relativi basamenti e supporti;
- formazione di basamenti di calcestruzzo o muratura, ove richiesto, la interposizione di strato isolante, baggioli, ancoraggi di fondazione e nicchie, installazione di basamenti e giunti antivibranti in corrispondenza delle macchine;
- manovalanza e mezzi d'opera in aiuto ai montatori per la movimentazione inerente alla posa in opera di quei materiali che per il loro peso e/o volume esigono tali prestazioni;
- scavi e reinterri relativi a tubazioni o apparecchiature poste interrate;
- ponteggi di servizio interni ed esterni ed opere provvisionali;
- ripristino delle murature e delle finiture parietali;
- tutte le tubazioni che attraversano il solaio con resistenza al fuoco pari a REI 120, dovranno essere dotate di collare certificato REI 120.
- la interposizione di strato fonoisolante, baggioli, ancoraggi di fondazione e nicchie, installazione di basamenti e giunti antivibranti in corrispondenza delle macchine;
- manovalanza e mezzi d'opera in aiuto ai montatori per la movimentazione inerente alla posa in opera di quei materiali che per il loro peso e/o volume esigono tali prestazioni;
- i materiali di consumo e i mezzi d'opera occorrenti per le prestazioni di cui sopra;
- il trasporto alla discarica dei materiali di risulta delle lavorazioni;

- pulizie di cantiere durante e a fine lavori;
- noleggio di mezzi di sollevamento meccanici eventualmente necessari;
- ripristino delle murature e delle finiture parietali;
- tutti i materiali minori che, pur non essendo indicati nel Capitolato, si rendessero necessari per una corretta installazione ed un regolare funzionamento degli impianti;
- si richiama esplicitamente l'attenzione sul fatto che i prezzi unitari che la ditta andrà ad offrire in fase di gara, relativi alle voci tubazioni ed isolamenti, debbono intendersi riferiti alle quantità convenzionali misurate come indicato nelle rispettive voci e che pertanto in detti prezzi si intendono remunerati tutti gli oneri relativi a sfridi, supporti, sostegni, rinforzi, guide, punti fissi, pezzi speciali non esplicitamente menzionati ecc.;
- fissaggi di graffe, staffe, supporti, mensole, apparecchi di sostegno e quant'altro necessario per la perfetta posa in opera degli impianti.
- Assistenze edili: sono comprese tutte le assistenze edili impianti meccanici – elettrici che comprendono i fori e le tracce per i passaggi, compreso il ripristino di tali.
- Resta inteso che tutti gli impianti devono essere costituiti dalle forniture e dagli elementi sopra indicati e da quanto altro che, pur non essendo stato specificato, si riveli necessario per il perfetto e completo funzionamento degli impianti stessi nel loro insieme e nelle loro singole parti.
- Ogni responsabilità per sottrazioni e danni che comunque si verificassero (anche in periodi di sospensione dei lavori) e per colpa di chiunque, ai materiali approvvigionati o posti in opera o comunque presenti in cantiere, anche se pertinenti la Committente o altre Ditte.
- Le spese, le forniture, le prestazioni tutte occorrenti per gli allacciamenti necessari alla propria utenza, fermo restando che sarà a carico della Committente la fornitura e la messa in opera di uno o più punti per la oresa di energia elettrica e/o di altri servizi necessari alla corretta esecuzione delle opere.
- Lo sgombero, a lavoro ultimato, delle attrezzature e dei materiali residui.
- Il trasporto dei rifiuti e dei detriti alle discariche autorizzate dei materiali di risulta con frequenza anche giornaliera, se necessaria.
- Le predisposizioni impiantistiche, le attrezzature e le apparecchiature di misura, queste ultime corredate dei relativi certificati di taratura che ne attestino la regolare validità, per l'espletamento delle operazioni di collaudo, sia intermedie, che finali.
- L'appaltatore è pienamente responsabile per i danni alle persone e per i guasti alle proprietà pubbliche e private, dipendenti dallo svolgimento dei lavori oggetto del presente appalto. L'appaltatore è obbligato al completo adempimento delle prescrizioni di legge, tenendo in ogni caso indenne la Committente da qualsivoglia ingiunzione delle Autorità e da ogni pretesa o molestia di terzi per questo titolo, e ciò anche se gli eventuali danni fossero richiesti direttamente alla Committente.

Art. 7.3

ULTERIORI ONERI A CARICO DELL'IMPRESA APPALTATRICE

Sono a carico della Ditta assuntrice, oltre a quelli specificati nel presente computo metrico, gli obblighi ed oneri di cui appresso:

- i ponti di servizio ed ogni altra opera provvisoria;
- qualunque mezzo d'opera;
- le prove, che la Direzione dei lavori ordini in ogni tempo e da eseguirsi presso i Laboratori da essa incaricati, dei materiali impiegati o da impiegarsi negli impianti, circa l'accettazione dei materiali stessi. Dei campioni può essere ordinata la conservazione nell'Ufficio dirigente, munendoli di suggelli a firma del Direttore dei Lavori e della Ditta assuntrice nei modi più adatti a garantirne l'autenticità;
- il permesso di accedere, nei locali in cui si eseguono gli impianti, agli operai di altre Ditte che vi debbano eseguire lavori affidati alle medesime, e la relativa sorveglianza per evitare danni o manomissioni ai propri materiali od alle proprie opere, tenendo sollevata la Committente da qualsiasi responsabilità al riguardo;
- la segnalazione alla Direzione Lavori, entro i termini prefissati dal medesimo, di tutte le notizie relative all'impiego di mano d'opera;
- lo sgombero, subito dopo l'ultimazione dei lavori di realizzazione degli impianti, di ogni materiale ancora giacente nei locali e pertinenze del cantiere;
- l'adatta mano d'opera, gli apparecchi e strumenti di controllo e di misura preventivamente tarati e quanto altro occorrente per eseguire le verifiche e le prove degli impianti e quelle di collaudo;
- la manutenzione degli impianti fino alla data di approvazione del collaudo, restando esplicitamente inteso che è in facoltà della proprietà di esercitare gli impianti stessi anche nel periodo anteriore a tale data
- la redazione del fascicolo per la manutenzione degli impianti;

- la redazione del progetto as built degli impianti timbrato e firmato dalla ditta e dal professionista nominato dall'impresa: 3 copie cartacee + 1 cd rom;
- la taratura di tutti gli organi di miscelazione fino al raggiungimento della perfetta taratura degli impianti da parte di tecnici strumentisti;
- l'assicurazione INAIL – INAM – INPS di tutte le maestranze impiegate in cantiere;
- quant'altro anche se non descritto che si rendesse necessario per la buona e perfetta riuscita del lavoro a regola d'arte;
- la presentazione del piano operativo di cantiere ai sensi del D.Lgs 81/2008 prima dell'inizio dei lavori;
- la presentazione di tutte le schede di approvazione dei materiali prima dell'inizio lavori;
- la responsabilità, civile, penale ed economica, per tutti i danni che dovessero venire arrecati nell'esecuzione degli interventi, dai propri agenti ed operai, alla proprietà, al Committente ed ai "terzi" in genere, anche per mezzo di idonee polizze assicurative di massimale adeguato;
- l'esecuzione a regola d'arte di tutti i lavori in conformità agli accordi ed alle normative vigenti, richiedendo tempestivamente alla Committente disposizioni esplicite nei casi in cui si rendessero necessarie delle prestazioni non contemplate dal presente accordo per essere autorizzata all'esecuzione;
- le assicurazioni adeguate all'entità dei lavori commissionati e alle condizioni operative e logistiche citate in premessa, anche in riferimento a danni terzi, Committente compreso;
- la consegna dei progetti e delle relazioni e dei progetti as-built degli interventi impiantistici realizzati e delle relative certificazioni di norma anche eccedenti la consuetudine se esplicitamente richiesti dagli Enti autorizzativi;
- La produzione in 3 copie originali di tutte le certificazioni per la conclusione della pratica di prevenzione incendi come previsto dal D.M. 07/08/2012 e tutte le dichiarazioni di corretta posa in opera dei materiali su Mod. Pin VV.F. richieste dal Direttore Lavori (Mod. Dich. Posa in opera 2004 e Mod. Dich. Riv. Prot. 2004 completi di allegati).
- Manuale di manutenzione e uso impianto antincendio secondo D.M. 20/12/2020.

Per gli impianti antincendio specifici non ricadenti nel campo di applicazione del D.M. 37/08 va rilasciato il Mod. Dich. Imp. 2018 completo di allegati.

Art. 7.4 GARANZIA DEGLI IMPIANTI

La Ditta assuntrice ha l'obbligo di garantire tutti gli impianti, sia per la qualità dei materiali, sia per il montaggio, sia infine per il regolare funzionamento, per un periodo di ventiquattro mesi dalla data di rilascio del certificato di collaudo/di regolare esecuzione.

Pertanto, fino al termine di tale periodo, la Ditta assuntrice deve riparare, tempestivamente ed a sue spese, tutti i guasti e le imperfezioni che si verificano negli impianti per effetto della non buona qualità dei materiali o per difetti di montaggio e funzionamento, escluse soltanto le riparazioni dei danni che non possono attribuirsi all'ordinario esercizio degli impianti, ma ad evidente imperizia o negligenza di chi ne fa uso.

Art. 7.5 MANUTENZIONE DEGLI IMPIANTI

Nell'appalto è compresa la gratuita manutenzione degli impianti, secondo le vigenti normative, per ventiquattro mesi dalla data di collaudo degli stessi, compresi eventuali interventi straordinari per eventuali rotture e/o malfunzionamenti.

Tali interventi devono essere effettuati e certificati dalla Ditta, pena la sospensione dei pagamenti.

Le manutenzioni dovranno essere effettuate secondo la normativa vigente e secondo le condizioni proposte dall'impresa in sede di gara di appalto.

In caso di inadempienza sulla manutenzione certificata potrà essere richiesta la risoluzione del contratto e la richiesta di eventuali danni.

Art. 7.6 DICHIARAZIONE DI CONFORMITA'

A lavori ultimati la Ditta dovrà rilasciare la prescritta Dichiarazione di Conformità secondo quanto prescritto dal D.M 37/08.

Gli impianti oggetto del presente progetto, rientrano nel Campo di applicazione dell'art. 107 del:
Decreto del Presidente della Repubblica 6 giugno 2001, n.380

Testo unico delle disposizioni legislative e regolamentari in materia edilizia. (D.M 37/08):

- a) impianti di produzione, trasformazione, trasporto, distribuzione, utilizzazione dell'energia elettrica, impianti di protezione contro le scariche atmosferiche, nonché gli impianti per l'automazione di porte, cancelli e barriere;
- b) impianti radiotelevisivi, le antenne e gli impianti elettronici in genere;
- c) impianti di riscaldamento, di climatizzazione, di condizionamento e di refrigerazione di qualsiasi natura o specie, comprese le opere di evacuazione dei prodotti della combustione e delle condense, e di ventilazione ed aerazione dei locali;
- d) impianti idrici e sanitari di qualsiasi natura o specie;
- e) impianti per la distribuzione e l'utilizzazione di gas di qualsiasi tipo, comprese le opere di evacuazione dei prodotti della combustione e ventilazione ed aerazione dei locali;
- f) impianti di sollevamento di persone o di cose per mezzo di ascensori, di montacarichi, di scale mobili e simili;
- g) impianti di protezione antincendio.

Per tali impianti alla fine dei lavori sarà necessario produrre quanto segue:

- Dichiarazione di Conformità con allegato: progetto costruttivo a firma di un tecnico abilitato (per impianti soggetti a progettazione), relazione con tipologie dei materiali utilizzati, schema dell'impianto realizzato, eventuale riferimento a dichiarazioni di conformità precedenti o parziali già esistenti, copia del certificato di riconoscimento dei requisiti tecnico-professionali dell'installatore, certificati di collaudo apparecchiature.
- Tutte le documentazioni previste dal D.M. 07/08/2012 ai fini del rilascio del Certificato di Prevenzione Incendi ai sensi del D.P.R. 151/2011.
- Tutte le documentazioni ed i progetti devono essere consegnati in 3 copie originali timbrate e firmate.
- Denuncia di impianti di Messa a Terra secondo D.P.R. 462/01 e/o verifica di terra in caso la denuncia sia già esistente con rilascio del verbale di verifica.
- Piano di manutenzione delle opere.
- Fascicolo fotografico degli impianti suddiviso per tipologia.
- Manuali e certificazioni delle apparecchiature.
- Documentazione "come costruito" finale e norme d'uso e manutenzione degli impianti e delle apparecchiature.
- Manuale di uso e manutenzione dell'impianto antincendio previsto dal D.M. 20/12/2012.
- Certificato di Attivazione e registro dei controlli impianto ai sensi della Norma UNI 11224.

Certificazioni

Dovranno essere prodotti a completamento dell'impianto le sottoelencate certificazioni:

- Collaudo impianto di condizionamento da parte della casa costruttrice (o ditta abilitata);
- certificato di conformità della corretta posa in opera redatto ai sensi del DM 37/08 e successive modifiche ed integrazioni, per ciò che concerne il p.to D per la parte idraulica e il p.to B per la parte elettrica.

Il tutto redatto secondo il modello dell'allegato I (art 7).

Di conseguenza dovrà essere allegato:

- Progetto As-built;
- schemi degli impianti elettrici e idraulici As-built;
- documentazione e manuali tecnici dei materiali installati.

Art. 7.7 PULIZIE EDIFICIO

1. Le ditte esecutrici delle opere, a fine lavori, dovranno avere cura di sgomberare l'area di propria pertinenza da ogni attrezzatura e materiale di risulta delle lavorazioni e di eseguire la pulizia della zona interessata.

2. Al termine di tutte le opere di adeguamento dell'edificio, e comunque prima della scadenza del termine di contratto, sarà eseguita l'opera di pulizia e igienizzazione dell'edificio.
3. Le operazioni che saranno da eseguirsi sono:
 - Rimozione e smaltimento del materiale di risulta dell'intervento.
 - spazzatura di tutti i pavimenti dello stabile interessati dall'intervento.

Art. 7.8

VARIE – DOCUMENTAZIONE PIANO DI MANUTENZIONE

L'Appaltatore dovrà fornire, entro e non oltre l'approvazione della verifica di conformità finale dell'appalto, la documentazione per redigere il Piano di manutenzione dell'allestimento, cioè l'insieme delle informazioni necessarie per lo svolgimento dell'attività d'uso e di manutenzione della struttura al fine di mantenerne nel tempo la funzionalità, le caratteristiche di qualità e l'efficienza dell'impianto museale.

Il Piano di manutenzione sarà composto da: programma di manutenzione, manuale di manutenzione e manuale d'uso.

Il programma di manutenzione individuerà le prestazioni dei vari elementi nel corso della loro vita, i controlli che devono essere effettuati per monitorare il livello di prestazione definito, gli interventi programmati per mantenere il livello di prestazione definito.

Il manuale di manutenzione fornirà ai tecnici le indicazioni operative necessarie per attuare il programma di manutenzione evidenziando le modalità di ricorso, quando necessario, a centri di assistenza o di servizio.

Il manuale d'uso fornirà agli utenti, addetti e responsabili della Banca D'Italia, le informazioni necessarie e le norme di funzionamento per consentire un corretto uso dell'allestimento ed in particolare degli strumenti e delle apparecchiature tecnologiche. Fornirà inoltre tutti gli elementi necessari per limitare quanto più possibile i danni derivanti da un'utilizzazione impropria, per consentire di eseguire tutte le operazioni atte al suo utilizzo e conservazione che non richiedono conoscenze specialistiche e per riconoscere tempestivamente fenomeni di deterioramento anomalo al fine di sollecitare i necessari interventi da parte dei tecnici.

L'Appaltatore dovrà produrre i documenti relativi al Decreto 22/01/2008 n°37 e (dichiarazione di conformità, aggiornamento progetti As-built, aggiornamento schemi dei quadri elettrici As-built, relazioni tecniche di progetto As-built ecc., timbrato e firmato da professionista abilitato con consegna in triplice copia cartacea e in PDF con timbro e firma digitale) e collaudo con verifica dell'impianto elettrico secondo Norma CEI 64-8 e necessaria per l'espletamento degli obblighi della legge stessa.

Saranno compresi: Documentazione e collaudo con verifica dell'impianto elettrico secondo Decreto 22/01/2008 n°37 + As-built completo da parte di un professionista abilitato.

Art. 7.9

ASSITENZE EDILI AGLI IMPIANTI

Le assistenze edili agli impianti, già disciplinate al paragrafo 1.1.3 "Opere di assistenza agli impianti" e al paragrafo 7.2 "Opere di assistenza", si intendono qui richiamate, ribadite e integrate.

Tutte le prestazioni di assistenza edile si considerano comprese e compensate nei prezzi unitari delle lavorazioni impiantistiche, anche se non specificamente indicate nelle singole voci di elenco prezzi.

Le assistenze comprendono, a titolo esemplificativo ma non esaustivo:

- l'esecuzione di fori, tracce, asole e passaggi in murature, solai e pareti, con successivo ripristino delle finiture;
- la muratura e fissaggio di scatole, cassette, sportelli, griglie, controtelai, guide e telai metallici;
- la formazione di basamenti, plinti e nicchie, comprensivi, ove richiesto, di strati isolanti, antivibranti o fonoassorbenti;
- la posa e rimozione di opere provvisorie e ponteggi di servizio, interni ed esterni;
- l'assistenza della manodopera edile ai montatori, per la movimentazione e posa di apparecchiature o materiali di grandi dimensioni o peso;
- la fornitura dei materiali di consumo e mezzi d'opera necessari;
- la raccolta, trasporto e smaltimento dei materiali di risulta;
- l'installazione di collari tagliafuoco certificati (es. REI 120) per attraversamenti di pareti e solai;
- tutte le altre opere di supporto necessarie al corretto montaggio, funzionamento e completamento degli impianti.

Le suddette prestazioni dovranno essere coordinate con la Direzione dei Lavori e le altre imprese, al fine di garantire la compatibilità tra le lavorazioni edili e impiantistiche.

L'Impresa resta in ogni caso responsabile della qualità, precisione e conformità delle opere di assistenza ai fini della perfetta integrazione con gli impianti e delle finiture finali.